

INSTALLATION & MANUEL D'UTILISATION

MODELS: SL-16N, SL-16P

AVERTISSEMENT: Assurez vous de bien suivre les instructions données dans cette notice pour réduire au minimum le risque d'incendie ou d'explosion ou pour éviter tout dommage matériel, toute blessure ou la mort.

Ne pas entreposer ni utiliser d'essence ni d'autres vapeurs ou liquides inflammables dans le voisinage de cet appareil ou de tout autre appareil.

— **QUE FAIRE SI VOUS SENTEZ UNE ODEUR DE GAZ:**

- Ne pas tenter d'allumer d'appareil.
 - Ne touchez à aucun interrupteur. Ne pas vous servir des téléphones se trouvant dans le bâtiment où vous trouvez.
 - Appelez immédiatement votre fournisseur de gaz depuis un voisin. Suivez les instructions du fournisseur.
 - Si vous ne pouvez rejoindre le fournisseur de gaz, appelez le service des incendies.
- L'installation et l'entretien doivent être assurés par un installateur ou un service d'entretien qualifié ou par le fournisseur de gaz.

EN RAISON DES TEMPÉRATURES ÉLEVÉES, L'APPAREIL DOIT ÊTRE PLACÉ HORS DE LA CIRCULATION ET LOIN DES MEUBLES ET DES TENTURES.

CHILDREN AND ADULTS SHOULD BE ALERTED TO THE HAZARD OF HIGH SURFACE TEMPERATURE AND SHOULD STAY AWAY TO AVOID BURNS OR CLOTHING IGNITION.

YOUNG CHILDREN SHOULD BE CAREFULLY SUPERVISED WHEN THEY ARE IN THE SAME ROOM WITH THE APPLIANCE.

DO NOT PLACE CLOTHING OR OTHER FLAMMABLE MATERIAL ON OR NEAR THE APPLIANCE.

Avertissement une installation, un réglage, des services ou une maintenance inappropriés peuvent causer des blessures ou des dommages matériels. Référez-vous à ce manuel. Pour obtenir de l'aide ou des informations supplémentaires, consultez un installateur qualifié, une agence de service ou un fournisseur de gaz.



Cet appareil peut être installé dans une maison préfabriquée située en permanence (États-Unis uniquement) ou dans une maison mobile, là où les codes locaux ne l'interdisent pas.

Cet appareil est uniquement destiné à être utilisé avec le type de gaz indiqué sur la plaque signalétique. Cet appareil n'est pas convertible pour une utilisation avec d'autres gaz à moins qu'un kit certifié soit utilisé.

DANGER

VERRE CHAUD
PROVOQUERA DES BRÛLURES.

NE TOUCHEZ PAS LE VERRE JUSQU'À REFROIDISSEMENT.

NE LAISSEZ JAMAIS LES ENFANTS TOUCHER LE VERRE.

L'écran pare-étincelles fourni avec ce foyer réduit les risques de brûlures en cas de contact accidentel avec du verre chaud et doit être installé pour la protection des enfants.

SÓLAS

L'installateur doit remplir le formulaire ci-dessous qui décrit les détails de l'installation.

Disposer de cet enregistrement écrit des informations d'installation accélérera grandement le dépannage en cas de problème avec votre poêle. L'installateur doit conserver un duplicata de ce formulaire pour ses dossiers.

Date d'achat: _____

Revendeur: _____

Date d'installation: _____

Installer: _____

Cheminée Modèle: (encercler) **ONE6**

Numéro de série: _____

Marque de ventilation utilisée: _____

Model # de bouchon d'évent utilisé: _____

Gaz: (encercler) **Natural Gaz (NG)** **Propane (LP)**

Ce champ a-t-il été converti? (Encercler) OUI NON

Inlet Pressure (after installation: _____

Pression d'admission (après l'installation): Le feu élevé: _____ in. WC

Low feu: _____ in. WC

Altitude: (pieds au-dessus du niveau de la mer) _____

Était le poêle déclassée? (Encercler) OUI NON

Si le poêle a été dé-évalué, à ce que la taille de l'orifice? _____

Autres notes d'installation: _____

TABLE DES MATIERES

Formulaire De Rapport Installation.....	2
Renseignements De Securite Importants.....	4
Certification.....	6
Specifications.....	7
Les Espace Libre.....	8
Systeme de Conduits.....	10
Assemblage et Installation.....	18
Allumage Et Operation.....	38
Opération De Télécommande.....	40
La Conversion du Gaz.....	48
Maintenance.....	53
Remplacement de la Batterie.....	54
Journal d'entretien.....	55
Liste des Pièces de Rechange.....	56
Schéma de Contrôle.....	57
Information sur la Garantie.....	58

Félicitations pour votre achat d'un SÓLAS !

Nous vous souhaitons la bienvenue dans la famille des foyers au gaz SÓLAS. Chacun de nos produits est habilement conçu et fabriqué de manière experte aux États-Unis. Nous sommes très fiers de chaque foyer que nous fabriquons. Chaque produit est entièrement testé tout au long du processus de production pour garantir votre sécurité et votre chaleur au fil des ans.

Sincèrement,

SÓLAS

NOUS RECOMMANDONS FORTEMENT QUE VOUS LISIEZ SOIGNEUSEMENT ET COMPLETEMENT CETTE NOTICE AVANT DE COMMENCER A INSTALLER LE SOLAS – UN FOYER A GAZ AU TUYAU DIRECT. BIEN QUE LES CONDITIONS D'INSTALLATION DE BASE POUR LES FOYERS A GAZ AU TUYAU DIRECT SOIENT SIMILAIRES, CHAQUE APPAREIL SPECIFIQUE A SES PROPRES CONDITIONS D'INSTALLATION UNIQUE QU'ON DOIT SUIVRE EXACTEMENT. PREPAREZ L'INSTALLATION EN AVANCE EN REVISANT TOUS LES RENSEIGNEMENTS DANS CETTE NOTICE.

Les informations contenues dans ce manuel sont censées être correctes au moment de l'impression. SÓLAS LLC se réserve le droit de changer ou de modifier toute information ou spécification sans préavis. SÓLAS LLC n'accorde aucune garantie, implicite ou déclarée, pour l'installation ou l'entretien de votre appareil, et n'assume aucune responsabilité pour tout dommage consécutif.

© 2023 Copyright SÓLAS LLC.

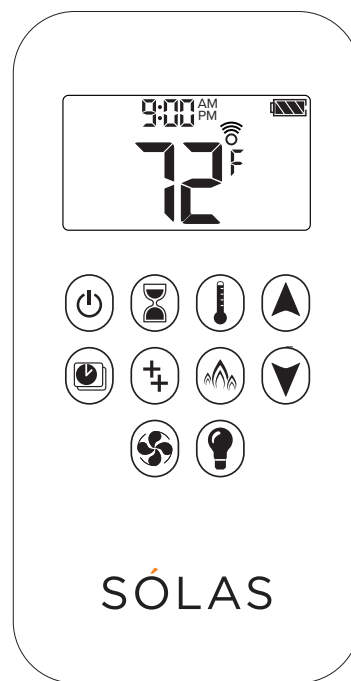

**SÓLAS One-Touch
Télécommande Thermostatique Programmable**

(voir page 40)

RENSEIGNEMENTS DE SECURITE IMPORTANTS

ATTENTION : CE FOYER EST CONÇU COMME UN PRODUIT MURAL, CE FOYER NE DOIT PAS ÊTRE "ENCASTRÉ" DANS UN MUR OU INSTALLÉ DANS UNE CAVITÉ MURALE OU UNE ALCÔVE. L'INSTALLATION DOIT RESPECTER LES DÉGAGEMENTS INDIQUÉS À LA PAGE 8.

Il faut que l'installation se conforme à tous les codes locaux, ou dans l'absence des codes locaux, au "National Fuel Gas Code", ANSI Z223 ou au Code d'Installation Canadienne, CAN/CGA B149.1.

Une maison préfabriquée (Etats-Unis seulement) ou un mobile home, l'installation OEM doit se conformer à "Manufactured Home Construction & Safety Standard, Titre 24 CFR, Partie 3280 ou quand un norme n'est pas applicable, le "Standard for Manufactured Home Installations, ANSI/BCBCS A225.1 or Standard for Gas Equipped Recreational Vehicles and Mobile Housing, CSA Z240.4.

Il faut que l'appareil et sa valve de gaz principale soient détachés du système des tuyaux de l'alimentation du gaz pendant tous les essais de ce système aux pressions d'essai supérieur à 1/2 psi (3.5kPa).

Il faut que l'appareil soit isolé du système des tuyaux du gaz en fermant sa valve de l'interrupteur pendant tous les essais de ce système aux pressions égales à ou moins de 1/2 psi (3.5pKa).

Il faut que l'installation fournisse de l'air suffisant pour ventiler l'appareil.

Il faut que cet appareil à gaz ne soit pas attaché à un conduit de cheminée qui sert comme un appareil séparé du combustible solide.

Il faut que cet appareil, quand il est installé, soit mettre à terre selon les codes locaux, ou, dans l'absence de codes locaux, selon le National Electric Code ANSI/NFPA 70, ou le Code Electrique Canadienne CSA C22.1.

Il faut que l'espace autour de l'appareil soit propre et libre des matériaux combustibles, de l'essence et de tous les autres vapeurs ou liquides inflammables.

Il faut que la circulation de combustion et de l'air ventilé ne soient pas bloqués.

N'utilisez pas cet appareil s'il y a une pièce qui a été plongée dans l'eau. Appelez immédiatement à un technicien qualifié qui peut examiner l'appareil et rechanger les pièces du système de contrôle et les contrôles de gaz qui ont été plongés dans l'eau.

A cause des températures élevées, il faut qu'on mette l'appareil hors du trafic et éloigné des meubles et des rideaux.

Il faut qu'on éveille l'attention des enfants et des adultes sur les dangers des surfaces aux températures élevées et il faut qu'ils s'éloignent afin d'éviter d'être brûlés ou d'enflammer les vêtements.

Il faut surveiller soigneusement les enfants quand ils sont dans la même salle que l'appareil.

Ne mettez pas les vêtements ou les matériaux inflammables sur ou près du foyer.

Remplacez l'écran ou le panneau après le service de l'appareil et avant de l'opérer.

RENSEIGNEMENTS DE SECURITE IMPORTANTS

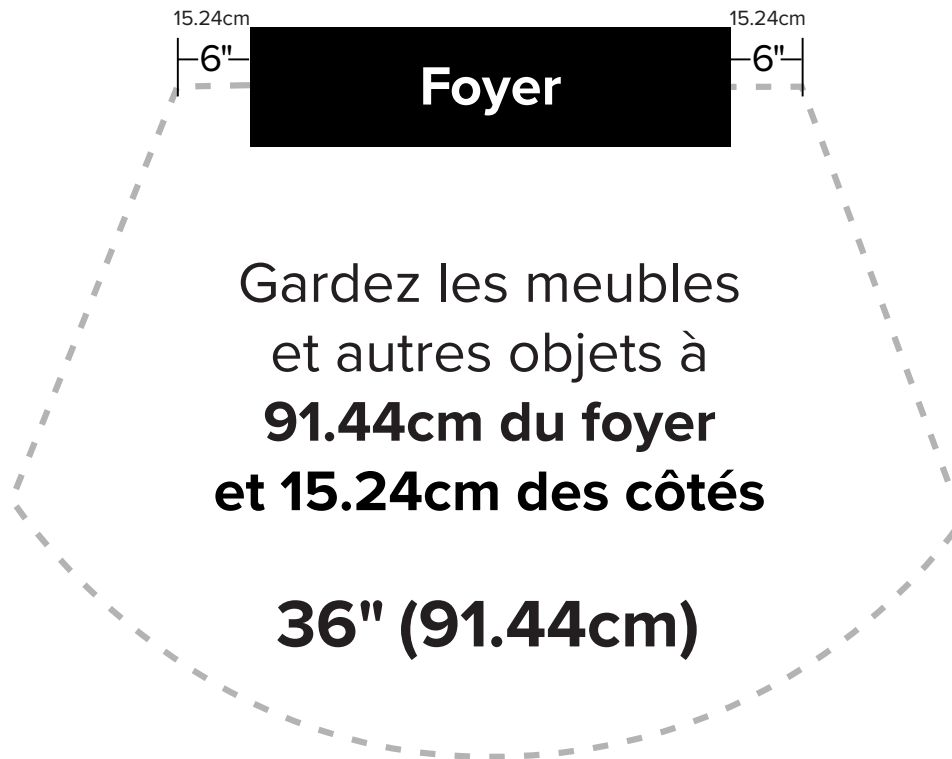

L'installation et la réparation doivent être effectuées par un technicien de service agréé. L'appareil doit être inspecté avant utilisation et au moins une fois par an par un technicien de service professionnel. Un nettoyage plus fréquent peut être nécessaire en raison de peluches excessives provenant de tapis, de literie, etc. Il est impératif que les compartiments de commande, les brûleurs et les passages d'air de circulation de l'appareil soient maintenus propres. Garantie nulle si non.

AVERTISSEMENT: N'utilisez pas le foyer si on a enlevé l'assemblage du vitre ou si le vitre est cassé ou fêlé. Il faut qu'un technicien qualifié fasse les réparations.

AVERTISSEMENT: Utilisez seulement l'assemblage du vitre P/N 26-510, qui comprend le panneau vitré, le cadre et le joint (gasket). Ne remplacez pas avec d'autres matériaux. Ne frappez pas ou ne claquez pas le panneau frontal vitré. N'employez pas de produits abrasifs. Ne nettoyez pas le foyer quand il est chaud.

**ATTENTION: NE PAS FAIRE FONCTIONNER
AVEC VERRE CASSÉ**

CERTIFICATIONS

Cet appareil a été certifié par PFS TECO à la norme ANSI Z21.88-2016 / CSA 2,33 à 2016 Vented Gas Fireplace Heaters et CAN / CGA-2.17-2017, Appareils à gaz pour utilisation à haute altitude. Ce Solas Foyer au gaz est homologué pour installation jusqu'à une altitude de 2000 pieds dans les États-Unis et 1370 mètres (4500 pieds) au Canada sans changement. Si votre installation

est à une altitude supérieure à celles-ci, consulter l'autorité locale compétente pour les installations de produits de gaz afin de déterminer leurs besoins spécifiques pour les installations en haute altitude. Ces appareils sont homologués pour une installation dans le Commonwealth du Massachusetts par le jury d'examen d'État de plombiers et de gaz.

SÓLAS DIRECT VENT GAS FIREPLACES

MODEL NOS. SL-16N, SL-16P
VENTED GAS FIREPLACE HEATER
 NOT FOR USE WITH SOLID FUEL.

SER. NO.
SL16-

THIS APPLIANCE IS EQUIPPED FOR:
 NATURAL GAS PROPANE (LP) GAS

	Natural Gas	Propane	Debit Calorifique
Input Rating-Btu/hr	13,500	13,500	Puissance
Min. Input Rating-Btu/hr Orifice - DMS	7,500 #53	7,500 #58	Minimum L'injecteur
Manifold Pressure	4.8"wc/1.2kPa	10.0"wc/2.5kPa	Press. A la tubulure
Min. Supply Pressure	5.5"wc/1.4kPa	11.0"wc/2.8kPa	Press. D'Arrivée
Max. Supply Pressure	10.0"wc/2.5kPa	13.0"wc/3.3kPa	Min Press. D'Arrivée Max

This product has been tested and listed by PFS TECO to ANSI Z21.88-2016 · CSA 2.33-2016 Vented Gas Fireplace Heaters and CSA 2.17-2017, Gas-Fired Appliances For Use At High Altitudes. This appliance equipped only for alti-tudes from 0-2000 feet (0-610m). In Canada 0-4500 feet (0-1370m). This appliance must be installed in accordance with local codes, if any; If none follow the *National Fuel Gas Code, ANSI Z223.1/NFPA 54, of Natural Gas and Propane installation Codes, CSA-B149.1.*

MINIMUM CLEARANCES TO COMBUSTIBLE CONSTRUCTION:

Fireplace Surround to L. Side Wall	6" (152mm)
Fireplace Surround to R. Side Wall	6" (152mm)
Fireplace Surround to Corner Wall	6" (152mm)
Fireplace Surround to Ceiling Wall	8" (203mm)
Fireplace Surround to Rear Wall	0" (0mm)
Fireplace Surround to Floor	3" (76mm)*

*The minimum required clearance to be maintained from the fireplace to combustible flooring is measured from the top surface of carpeting, tile, etc.

CAUTION: Do not operate the appliance with glass doors removed, cracked or broken. Replacement of the glass panel(s) should be done by a licensed or qualified service person. See the Owner's Manual for more information.

WARNING: Improper installation, adjustment, alteration, service or maintenance can cause injury or property damage. Refer to the owner's information manual provided with this appliance. For assistance or additional information, consult a qualified installer, service agency or the gas supplier.

CAUTION: Label all wires prior to disconnection when servicing. Wiring errors can cause improper and dangerous operation. Verify proper operation after servicing.

Keep burner and control compartments clean. See installation and operating instructions accompanying appliance.

This vented gas fireplace is not for use with air filters. This appliance is only for use only with the type of gas indicated on the rating plate and may be installed in an aftermarket, permanently located, manufactured home (USA only) or mobile home, where not prohibited by local codes. See Owner's Manual for details.

This appliance is not convertible for use with other gases, unless a certified conversion kit is used.

This appliance must be properly connected to a Direct Vent, venting system in accordance with the manufacturer's installation instructions.

FOR USE WITH GLASS DOORS CERTIFIED WITH THE APPLIANCE ONLY.

CAUTION: HOT WHILE IN OPERATION. DO NOT TOUCH, SEVERE BURNS MAY RESULT. KEEP CHILDREN, CLOTHING, FURNITURE, GASOLINE AND OTHER LIQUIDS HAVING FLAMMABLE VAPORS AWAY.

PFS
 C US
 Rpt. # F19-217

MANUFACTURED BY:
 Progressive Manufacturing Inc.
 452 Sunapee Street
 Newport, NH 03773
 USA

SÓLAS DIRECT VENT GAS FIREPLACES

MODELE NOS. SL-16N, SL-16P
Foyer au gaz à évacuation - Ne pas utiliser avec du combustible solide.

CET APPAREIL EST ÉQUIPÉ POUR FONCTIONNER AU:
 GAZ NATUREL PROPANE LIQUÉFIÉ

	Gaz Naturel	Propane	Input Rating-Btu/hr
Debit Calorifique	13,500	13,500	Min. Input Rating-Btu/hr Orifice - DMS
Puissance Minimum L'injecteur	7,500 #53	7,500 #58	Manifold Pressure
Press. A la tubulure	4.8"wc/1.2kPa	10.0"wc/2.5kPa	Min. Supply Pressure
Press. D'Arrivée Min.	5.5"wc/1.4kPa	11.0"wc/2.8kPa	Max. Supply Pressure
Press. D'Arrivée Max.	10.0"wc/2.5kPa	13.0"wc/3.3kPa	

Ce produit a été testé et répertorié PFS TECO conformément au ANSI Z21.88-2016 · CSA 2.33-2016 Foyers à gaz ventilés et CSA 2.17-2017, et CSA P.4.1-02. Cet appareil peut être utilisé à des altitudes comprises entre 0 et 610m (0 et 2000 pieds) (É.U. seulement) ou entre 0 et 1370m (0 et 4500 pieds) (Canada seulement) sans modification. Installez l'appareil selon les codes ou règlements, ou dans l'absence de tels règlements, selon les codes d'installation. *ANSI Z223.1 National Fuel Gas Code, ou CSA-B149.1 en vigueur.* Cet appareil doit être correctement raccordé à un système d'évacuation conformément aux instructions du fabricant.

DISTANCES MINIMALES PAR RAPPORT AUX MATÉRIELS INFLAMMABLES:

Entourage entre le foyer et le mur à gauche	152mm
Entourage entre le foyer et le mur à droite	152mm
Entourage entre le foyer et le mur d'angle	152mm
Entourage entre le foyer et le plafond	203mm
Le foyer et le mur au fond	0mm
Entourage entre le foyer et le plancher	76mm*

*On mesure l'espace minimum requis entre le foyer et le sol combustible du surface du tapis, des carreaux, etc.

ATTENTION: Ne pas utiliser l'appareil si le panneau frontal en verre n'est pas en-place, est craqué ou brisé. Confiez le remplacement de panneau à un technicien agréé.

AVERTISSEMENT: Une installation, un réglage, une modification, une réparation ou un entretien mal effectué peut causer des dommages matériels ou des blessures. Voir la notice de l'utilisateur qui accompagne l'appareil. Pour de l'aide ou des renseignements supplémentaires, consultez un installateur, un technicien agréé ou le fournisseur de gaz.

ATTENTION: Avant de le faire des réparations, marquez tous les fils avant de les débrancher. Les erreurs avec le circuit électronique peuvent causer des fonctionnements dangereux et incorrects.

S'assurer que le brûleur et le compartiment des commandes sont propres. Voir les instructions d'installation et d'utilisation qui accompagnent l'appareil.

Ne pas utiliser de filtre à air avec ce foyer au gaz évacuation.

Cet appareil peut être installé dans une maison préfabriquée (É.U. seulement) ou mobile déjà installée à demeure si les règlements locaux le permettent. Voir la notice de l'utilisateur pour plus de renseignements. Cet appareil doit être utilisé uniquement avec les types de gaz indiqués sur la plaque signalétique. Cet appareil ne peut pas être utilisé avec d'autres gaz sauf si une trousse de conversion certifiée est fournie.

POUR UNE UTILISATION AVEC PORTES EN VERRE CERTIFIÉES AVEC L'APPAREIL UNIQUEMENT.

ATTENTION: L'appareil est chaud lorsqu'il fonctionne. Ne pas toucher l'appareil. Risque de brûlures graves surveiller les enfants. Garder les vêtements, les meubles, l'essence ou autres liquides produisant des vapeurs inflammables loin de l'appareil.

PFS
 C US
 Rpt. # F19-217

FABRIQUÉ PAR:
 Progressive Manufacturing Inc.
 452 Sunapee Street
 Newport, NH 03773
 USA

*Exemple d'étiquette d'évaluation (apposée sur le panneau de configuration du Firebox)

SPECIFICATIONS

ONE6 SPECIFICATION CHART

ÉNERGIE	GAZ NATURAL	PROPANE
Énergie BTU/Hr.	13,500 BTU/Hr.	13,500 BTU/Hr.
Énergie BTU/Hr. Min.	7,500 BTU/Hr.	7,500 BTU/Hr.
Orifice-DMS	#53	#58
ALIMENTATION GAZ	GAZ NATURAL	PROPANE
Pression du collecteur élevée	4.8"w.c. / 1.2kPa	10.0"w.c. / 2.5kPa
Pression du collecteur basse	2.2"w.c. / 0.6kPa	3.1"w.c. / 0.8kPa
Pression d'alimentation Min.	5.5"w.c. / 1.4kPa	11.0"w.c. / 2.8kPa
Pression d'alimentation Max.	10.0"w.c. / 2.5kPa	13.0"w.c. / 3.3kPa
BON FONCTIONNEMENT NG / LP	GAZ NATURAL	PROPANE
Fonctionnement constant max. observe - %	79.0	77.8
Fonctionnement constant - %	62.6	56.4
Fonctionnement de l'utilisation du fioul annuellement (AFUE) - %	50.9	45.0
Fonctionnement Canadien p.4 - %	56.2	47.8

NOTE: Le fonctionnement constant maximum réalisé peut varier selon la façon de l'installation et de l'opération.

- Il est recommandé qu'on éteigne la veilleuse si on n'utilise pas l'appareil pendant une longue durée.
- This appliance uses only the type of fuel indicated on the rating plate. La conversion sur le terrain n'est autorisée qu'avec un kit de conversion fourni par SÓLAS. Voir page 48 pour les instructions de conversion de gaz.

Cet appareil a été certifié par PFS TECO à ANSI Z21.88-2016 • CSA 2.33-2016 Vented Gas Fireplace Heaters et CSA P.4.1-09 et CSA-2.17-2017, Gas-Fired Appliances for Use At High Altitudes.

Le SÓLAS ONE6 est approuvé au Canada pour les installations jusqu'au 1370 mètres (4500 pieds) sans changement. Si votre installation est à une élévation plus haute, consultez avec les autorités locales que sont chargées des installations des appareils de chauffage à gaz afin de déterminer leurs conditions spécifiques pour les installations aux altitudes élevées.

ONE6 DIMENSIONS HORS-TOUT

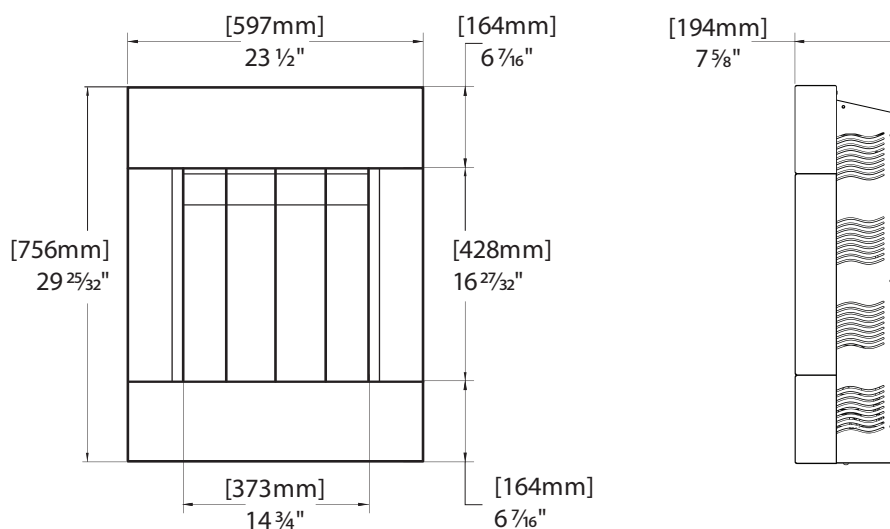

CLEARANCES

Plusieurs problèmes doivent être résolus lors de la sélection d'un emplacement approprié pour votre foyer ONE6. Les dégagements minimaux aux constructions combustibles sont indiqués ci-dessous. De plus, l'accès à l'alimentation en gaz doit être pris en compte. L'emplacement du foyer affectera également les exigences de ventilation et vous devez être certain que l'emplacement permettra la conformité aux exigences de ventilation indiquées à la page 10. Vous devez également vous assurer que votre installation offre un dégagement d'accessibilité adéquat pour l'entretien et le bon fonctionnement.

L'ESPACE LIBRE MINIMUM ENTRE LE FOYER ET LA CONSTRUCTION COMBUSTIBLE

Entre le foyer et le mur à gauche	6" (152mm)
Entre le foyer et le mur à droite	6" (152mm)
Entre le foyer et le mur d'angle	6" (152mm)
Le tuyau aux matériaux adjacents	1.5" (38mm)
Entre le foyer et le plafond	8" (203mm)
Entre le foyer et le mur au fond	0" (0mm)*
Entre le foyer et le plancher	3" (76mm)**

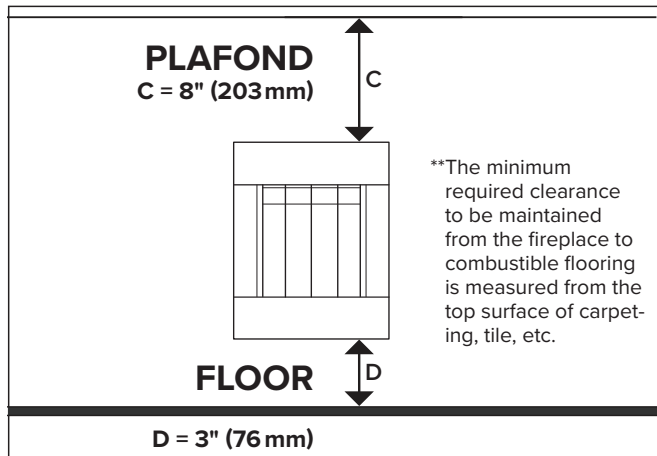

L'installation et la réparation doivent être effectuées par un technicien de service agréé. L'appareil doit être inspecté avant utilisation et au moins une fois par an par un technicien de service professionnel. Un nettoyage plus fréquent peut être nécessaire en raison d'un excès de peluches provenant de la moquette, de la literie, etc. Il est impératif que le compartiment de commande, les brûleurs et les passages d'air circulant de l'appareil doit rester propre.

REMARQUE : L'installation dans une alcôve n'est pas autorisée.

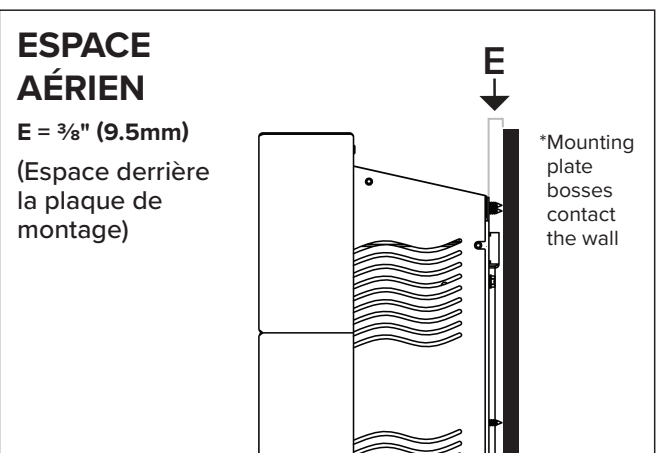
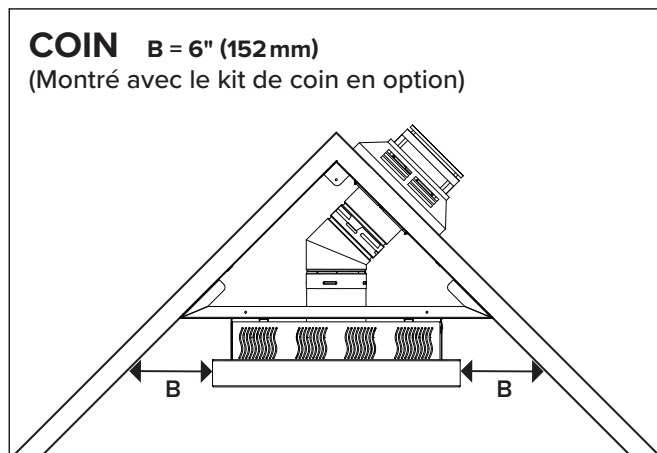
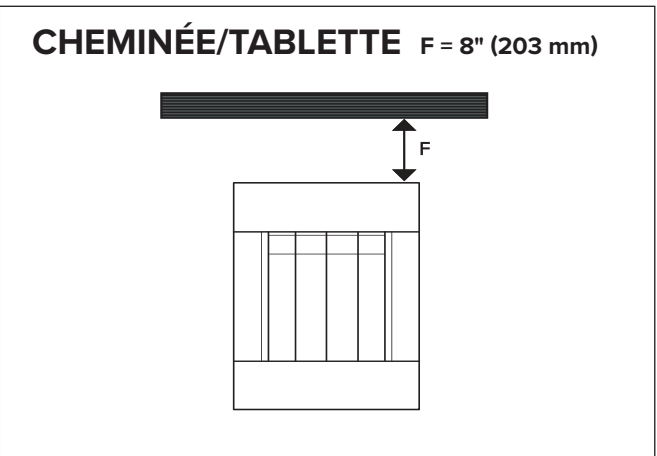
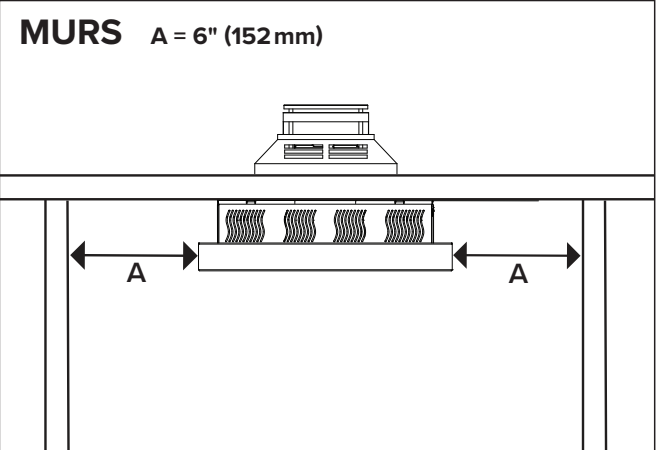

Le foyer à gaz arrive avec un branchement de 3/8" tube mâle OD avec une prise de courant. Il faut que le tuyau de l'alimentation du gaz ait une valve d'interruption automatique qui est séparée et une prise NPT de 1/8" qui tape en amont de la valve. Il faut que le foyer et sa valve de contrôle principale soient débranchés du système des tuyaux de l'alimentation du gaz pendant des essais de pression de ce système aux pressions plus de 1/2 psi (3.5kPa). Il faut que le foyer soit isolé du système des tuyaux de gaz en fermant la valve de contrôle principale pendant des essais de pression du système des tuyaux de l'alimentation du gaz aux pressions égales ou moins que 1/2 psi (3.5kPa).

Après avoir fait le branchement de l'alimentation du gaz, employez un détecteur de la fuite du gaz ou mettez de l'eau savonneuse sur tous les appareillages afin de vérifier s'il y a des fuites du gaz. N'employez jamais de flamme afin de vérifier s'il y a des fuites.

UNE COPIE DE CES INSTRUCTIONS PLUS TOUTES LES INSTRUCTIONS DE VENTILATION QUI COMPRENNENT LES LISTES DE PIÈCES ET/OU TOUTES LES INSTRUCTIONS DE CONCEPTION DE VENTILATION DOIVENT ÊTRE DEMEURÉES AVEC LE POÊLE À LA FIN DE L'INSTALLATION.

À L'ATTENTION DES INSTALLATEURS : Indiquez ci-dessous quel système de ventilation a été utilisé lors de l'installation. Ces instructions doivent rester avec le manuel d'installation et d'utilisation du foyer au gaz SÓLAS.

- Simpson DuraVent GS/PRO®
- Selkirk Direct-Temp®
- Security Secure Vent™
- AmeriVent Direct™
- Metal Fab Direct Vent
- ICC Direct Vent

REMARQUER

Le non-respect de ces instructions annulera la garantie.

Le foyer au gaz à évacuation directe SÓLAS ONE6 a été testé et répertorié pour une installation avec 4" X 6 5/8" Simpson DuraVent GS/Pro®, Selkirk Direct-Temp®, Security Secure Vent™, AmeriVent Direct™, Metal Fab DirectVent et Composants de ventilation ICC EXCEL Direct. Bien que vous puissiez utiliser les composants de tuyau (tuyau droit, coudes, etc.) de n'importe lequel des fabricants répertoriés, vous ne pouvez utiliser que les terminaisons d'évent (bouchons) répertoriées dans le tableau à la page 11. Pour les installations nécessitant un tuba, veuillez noter que seuls trois tubas sont approuvés pour une utilisation. Veuillez planifier votre installation en conséquence.

Pour toutes les exigences d'installation de ventilation spécifiques, suivez les instructions d'installation fournies par le fabricant de ventilation avec les composants du système de ventilation que vous avez choisis.

Veuillez noter:

- Pour les configurations de ventilation qui n'incluent pas d'élévation verticale, une course de ventilation équivalente horizontale totale jusqu'à 30 pouces est autorisée (lors de l'utilisation d'un coude de 45°, un équivalent horizontal de 18 pouces doit être inclus). Cependant, si votre installation a de la place pour ajouter une section de tuyau verticale, nous vous suggérons d'ajouter au moins un pied d'élévation verticale au système.
- Pour les configurations de ventilation qui incluent une élévation verticale, il est supposé que l'installation comprendra au moins un coude à 90°. Jusqu'à trois coudes de 90° supplémentaires (ou des coudes de 45° équivalents) peuvent également être utilisés. La ventilation totale ne doit pas dépasser 20 pieds d'élévation verticale et/ou 10 pieds de course horizontale. Référez-vous aux tableaux de ventilation commençant aux pages 12 et 13 pour des détails spécifiques pendant que vous planifiez votre installation. **Remarque : Le nombre de coudes a un impact sur la course horizontale maximale autorisée de l'évent.**
- De nombreuses installations impliquent une ventilation directe à travers un mur extérieur de construction standard 2 X 4 ou 2 X 6 vers une terminaison de ventilation horizontale (bouchon). Le tuyau de départ de ventilation a été conçu pour s'adapter à ces deux installations communes sans l'utilisation de composants de ventilation supplémentaires autres qu'un tuyau horizontal standard casquette. Voir le tableau à la page 11 pour une liste des bouchons d'aération approuvés.
- Un kit spécial d'installation en coin (numéro de pièce CK-26-1) est également disponible qui permettra au foyer ONE6 d'être monté dans un coin sans construire une cloison à 45°. Ce kit est disponible auprès de votre revendeur SÓLAS et possède ses propres instructions d'installation. Veuillez vous référer à ces instructions pour les détails spécifiques concernant l'installation à l'aide du kit.
- Si le foyer doit être installé sur un mur intérieur ou un autre emplacement qui empêche la ventilation directe à travers un mur extérieur vers un capuchon de ventilation horizontal, ou si la distance au mur extérieur dépasse 30", un ou plusieurs coudes seront nécessaires pour permettre l'ajout de la ventilation verticale requise à l'installation. Lorsqu'une ventilation verticale est requise, la ventilation du foyer peut se terminer par un capuchon de ventilation vertical ou horizontal selon les spécificités de l'installation. Reportez-vous aux tableaux de ventilation commençant aux pages 12 et 13 pour des informations spécifiques. exigences de ventilation et consultez le tableau à la page 11 pour une liste des bouchons de ventilation approuvés avant de planifier votre installation.
- Il devrait y avoir un chevauchement d'au moins 1 1/2" des tubes d'évent et d'air de combustion lorsque des joints télescopiques sont utilisés.
- Un espace libre minimum de 1 1/2" doit être maintenu autour du tuyau d'évent là où il pénètre le premier mur combustible adjacent au foyer (soit le mur extérieur pour l'installation directe à travers le mur ou la cloison pour le 45° ou d'autres installations murales intérieures). Les écrans thermiques spéciaux pour tuyau d'évent fournis avec le ONE6 doivent également être installés dans le premier mur adjacent au foyer. Un espace libre minimum de 1 1/2" doit également être maintenu là où l'évent le tuyau pénètre dans tout autre mur intérieur, mur extérieur, plafond ou toit.
- Le ONE6 peut également être installé devant une ouverture de foyer existante en utilisant des composants de ventilation colinéaires spéciaux disponibles auprès des fabricants de ventilation. Ces systèmes divisent puis recombinent l'air et l'échappement coaxiaux et permettent l'utilisation d'une ventilation flexible. Cela facilite le passage de la ventilation à travers l'étroite ouverture du registre du foyer vers le haut de la cheminée. Reportez-vous aux instructions des fabricants d'évents. Utilisez la colonne de ventilation verticale (course horizontale de 0 pied) dans les tableaux de ventilation pour déterminer les paramètres de restriction requis en fonction de la hauteur de la cheminée.

VENTING

Il faut que le placement de la sortie des conduits corresponde avec les conditions de l'édition au courant d'ANSI Z223.1/NFPA 54, National Fuel Code ou CAN B419.1, Natural Gas and Propane Installation Code et les exigences présentées sur la page 17 de cette notice.

LES SORTIES DES CONDUITS APPROUVÉES	M&G DURAVENT GS/PRO	SELKIRK DIRECT- TEMP	SECURITY SECURE VENT	AMERIVENT DIRECT VENT	METAL FAB DIRECT VENT	ICC EXCEL DIRECT
LE BOUCHON VERTICAL	46DVAVCH	1604802	SV4CGC	4DVC	4DVT	TM4VT
LE BOUCHON HORIZONTAL	46DVAHC 46DVAHRCS 46DVAHSC	1604804	SV4GHC	4DHC	4DHT	TM4HT TM4DHT
LE SCHNORKELL	N/A	1604836	N/A	4D36C	N/A	TMST36

Comme avec tout autre appareil ventilé, l'élévation verticale de l'évent crée un courant d'air (pression négative) dans la chambre de combustion lorsque les gaz d'échappement se réchauffent. Si ce tirage devient excessif, il peut affecter la performance ou l'apparence du feu. Le foyer ONE6 comprend des restricteurs d'air et d'échappement qui sont utilisés pour équilibrer le tirage dans le foyer au niveau optimal pour les installations où un tirage excessif pourrait se produire. Les tableaux de ventilation aux pages 12 et 13 fournissent un moyen facile de déterminer si votre installation spécifique nécessite des restricteurs d'air d'admission ou d'échappement ou les deux. Pour déterminer si des restricteurs d'air ou d'évacuation sont nécessaires, une feuille de travail de tableau de ventilation est fournie à la page 14. Suivez les instructions et remplissez la feuille de travail pour votre installation particulière. Cela vous permettra de déterminer les paramètres de restriction recommandés pour votre installation exacte. Bien que cela puisse sembler être un processus compliqué à première vue, il est vraiment assez simple et le résultat sera un feu qui ressemble et fonctionne comme prévu. Plusieurs exemples de calculs de feuille de calcul sont présentés à la page 15 pour vous guider.

Veillez noter que :

1. Il existe des tableaux de ventilation distincts pour le gaz naturel et le GPL. Reportez-vous au tableau approprié pour votre type de carburant afin de déterminer vos exigences spécifiques en matière de restricteur. Les paramètres des tableaux ont été déterminés sur la base de tests approfondis.
2. Déterminez l'élévation verticale totale de l'évent et la course horizontale totale de l'évent pour votre installation. Toutes les mesures sont prises à partir du centre de l'ouverture de ventilation à l'arrière du foyer.
3. Si votre foyer n'évacue pas directement à travers un mur extérieur vers une terminaison horizontale ou si plus de 30" de conduit d'évacuation horizontal est requis, une certaine élévation verticale de l'évent sera nécessaire pour que le foyer fonctionne et évacue correctement. Les coudes seront également. Cependant, les installations sont limitées à un maximum de quatre coudes à 90° (ou des coudes à 45° équivalents).
4. **Note: deux coudes de 45° sont égaux à un coude de 90°.**

5. Les réglages de restricteur recommandés dans les tableaux de ventilation permettent d'utiliser jusqu'à deux coudes à 90° (ou coudes équivalents à 45°) sans affecter les réglages du restricteur. Des coudes supplémentaires nécessiteront que vous calculiez une nouvelle longueur horizontale équivalente pour votre installation afin de tenir compte de la résistance à l'écoulement supplémentaire causée par les coudes supplémentaires. Aux fins du calcul de la course de ventilation horizontale équivalente, chaque coude de 90° supplémentaire équivaut à trois pieds de course de ventilation horizontale et chaque coude de 45° supplémentaire équivaut à 1,5 pied de course de ventilation horizontale. La course horizontale totale de l'évent, y compris les équivalents de coude, ne peut pas dépasser 10 pieds.
6. L'élévation verticale maximale de l'évent ne peut pas dépasser 20 pieds.
7. Deux restricteurs d'évacuation sont fournis avec votre foyer. Ils sont étiquetés « A » et « B ». Le restricteur A fournit moins de restriction d'échappement que B.
8. Une plaque de restriction d'air est également fournie avec votre foyer. Il s'agit d'un anneau avec des languettes pliables qui peuvent être réglées pour ajuster la quantité de restriction dans le système d'alimentation en air. Une fois le nombre approprié de languettes pliées (conformément aux exigences de votre installation), la plaque est insérée entre le foyer et le tuyau de départ de l'évent.

Option d'évent motorisé à auto-étalonnage SÓLAS disponible pour tous les modèles DV à montage mural SÓLAS

En savoir plus
@ solasfires.com



TABLEAU – CONDUIT AU GAZ NATURAL

KEY: EXHAUST RESTRICTOR "A" or "B" → **B** ← AIR RESTRICTOR 1/2" - 3 Tabs Open
NA = NOT ALLOWED **NU** = NOT USED

PV = POWER VENT

		VERTICAL VENT RUN (FEET)													
		0	1	2	2 1/2	3	4	5	6	7	8	9	10		
0	NU	NU	NU	NU	NU	NU	NU	NU	NU	NU	NU	NU	NU	0	0
1	NA	NA	A	NU	A	A	NU	NU	A	NU	A	A	A	1	1
2	NA	NA	A	NU	A	A	NU	NU	A	NU	A	A	A	2	2
3	NA	NA	B	NU	B	B	NU	NU	B	NU	B	B	B	3	3
4	NA	NA	B	NU	B	B	NU	NU	B	NU	B	B	B	4	4
5	NA	NA	B	NU	B	B	NU	NU	B	NU	B	B	B	5	5
6	NA	NA	B	NU	B	B	NU	NU	B	NU	B	B	B	6	6
7	NA	NA	B	NU	B	B	NU	NU	B	NU	B	B	B	7	7
8	NA	NA	B	NU	B	B	NU	NU	B	NU	B	B	B	8	8
9	NA	NA	B	NU	B	B	NU	NU	B	NU	B	B	B	9	9
10	B	B	NU	B	NU	B	NU	NU	B	NU	B	B	B	10	10
11	B	NU	B	NU	B	NU	NU	NU	B	NU	B	B	B	11	11
12	B	NU	B	NU	B	NU	NU	NU	B	NU	B	B	B	12	12
13	B	NU	B	NU	B	NU	NU	NU	B	NU	B	B	B	13	13
14	B	NU	B	NU	B	NU	NU	NU	B	NU	B	B	B	14	14
15	B	4	B	NU	B	NU	NU	NU	B	NU	B	B	B	15	15
16	B	4	B	NU	B	NU	NU	NU	B	NU	B	B	B	16	16
17	B	4	B	NU	B	NU	NU	NU	B	NU	B	B	B	17	17
18	B	4	B	NU	B	NU	NU	NU	B	NU	B	B	B	18	18
19	B	4	B	NU	B	NU	NU	NU	B	NU	B	B	B	19	19
20	B	4	B	NU	B	NU	NU	NU	B	NU	B	B	B	20	20

Des longueurs d'évent jusqu'à 130 pieds avec (8) coudes de 90° sont autorisées lors de l'utilisation du kit d'évent auto-calibrant SOLAS. Reportez-vous aux instructions de ventilation forcée pour obtenir des informations supplémentaires sur l'installation et le fonctionnement de la ventilation forcée.

TABLEAU – CONDUIT AU PROPANE

VERTICAL VENT RUN (FEET)

KEY: EXHAUST RESTRICTOR "A" or "B" → **B** 2 ← AIR RESTRICTOR ½ - 3 Tabs Open

NA = NOT ALLOWED **NU** = NOT USED

PV = POWER VENT

VERTICAL VENT RUN (FEET)	VERTICAL VENT RUN (FEET)											VERTICAL VENT RUN (FEET)
	0	1	2	2½	3	4	5	6	7	8	9	
20	B 4	B 5	B 5	B 5	B 5	B 5	B 5	B 5	B 5	B 5	B 5	B 5
19	B 3	B 5	B 5	B 5	B 5	B 5	B 5	B 5	B 5	B 5	B 5	B 5
18	B 3	B 5	B 5	B 5	B 5	B 5	B 5	B 5	B 5	B 5	B 5	B 5
17	B 3	B 5	B 5	B 5	B 5	B 5	B 5	B 5	B 5	B 5	B 5	B 5
16	B 2	B 4	B 4	B 4	B 4	B 4	B 4	B 4	B 4	B 4	B 4	B 4
15	B 2	B 4	B 4	B 4	B 4	B 4	B 4	B 4	B 4	B 4	B 4	B 4
14	B 2	B 2	B 2	B 2	B 2	B 2	B 2	B 2	B 2	B 2	B 2	B 2
13	B 2	B 2	B 2	B 2	B 2	B 2	B 2	B 2	B 2	B 2	B 2	B 2
12	B 2	B 2	B 2	B 2	B 2	B 2	B 2	B 2	B 2	B 2	B 2	B 2
11	B 3	B 3	B 3	B 3	B 3	B 3	B 3	B 3	B 3	B 3	B 3	B 3
10	B 3	B 3	B 3	B 3	B 3	B 3	B 3	B 3	B 3	B 3	B 3	B 3
9	NA	B 3	B 3	B 3	B 3	B 3	B 3	B 3	B 3	B 3	B 3	B 3
8	NA	B 4	B 4	B 4	B 4	B 4	B 4	B 4	B 4	B 4	B 4	B 4
7	NA	B 4	B 4	B 4	B 4	B 4	B 4	B 4	B 4	B 4	B 4	B 4
6	NA	B 4	B 4	B 4	B 4	B 4	B 4	B 4	B 4	B 4	B 4	B 4
5	NA	B	NU	B	NU	B	NU	B	NU	B	NU	B
4	NA	B	NU	B	NU	B	NU	B	NU	B	NU	B
3	NA	B	NU	B	NU	B	NU	B	NU	B	NU	B
2	NA	A	NU	A	NU	A	NU	A	NU	A	NU	A
1	NA	A	NU	A	NU	A	NU	A	NU	A	NU	A
0	NU	NU	NU	NU	NA	NA	NA	NA	NA	NA	NA	NA

HORIZONTAL VENT RUN (FEET)

Des longueurs d'évent jusqu'à 130 pieds avec (8) coudes de 90° sont autorisées lors de l'utilisation du kit d'évent auto-calibrant SOLAS. Reportez-vous aux instructions de ventilation forcée pour obtenir des informations supplémentaires sur l'installation et le fonctionnement de la ventilation forcée.

FEUILLE DE TRAVAIL DE VENTILATION POUR L'INSTALLATEUR

Utilisez cette feuille de travail pour déterminer la longueur horizontale équivalente à utiliser avec les tableaux de ventilation des pages 12 et 13. Les informations contenues dans cette fiche de travail peuvent également être utiles lors de l'installation ou dans le cas où vous avez besoin de l'assistance technique de SÓLAS.

REMARQUE : Les calculs pour les sections horizontales ou verticales du tuyau sont mesurés entre les joints de transition, comme indiqué dans l'image ci-dessous.

Les conduits d'évacuation qui ne sont pas à 90° verticaux sont considérés comme ayant un parcours horizontal mais pas une élévation verticale.

REMARQUE : Les terminaisons Schnorkel sont comptées comme (2) coudes à 90°.

- A. **TOTAL D'ÉLÉVATION DES CONDUITS VERTICAUX:** Mesurée en tant que distance verticale totale entre les brides des coudes utilisés dans le système de ventilation. (Voir schéma) _____ pieds
- B. **TOTAL DE CONDUIT HORIZONTAL:** Mesuré en tant que distance horizontale totale entre les brides des coudes utilisés dans le système de ventilation. (Voir schéma) _____ pieds
- C. **NOMBRE TOTAL DE COUDES À 90° supérieur à 1:** _____ = "C"
NOTE: Les schnorkels comptent commedes coudes a 2-90°.
- D. **NUMERO TOTAL DE COUDES A 45° supérieur à 1:** _____ = "D"
- E. **Équivalent Horizontal du Coude à 90°:** $C \times 3 =$ _____
- F. **45° Coudes Horizontaux Équivalents:** $D \times 1.5 =$ _____
- G. **Équivalent Horizontal Total:** $B + E + F =$ _____



REMARQUE: Avant de fermer la cavité murale, testez le feu du foyer pour vous assurer qu'il est pleinement opérationnel.

EXEMPLES

EXEMPLE 1 – ONE6

- A. Total d'élévation des conduits Verticaux: 1 pieds
- B. Total de conduit Horizontaux: 5 pied
- C. Nombre total de coudes à 90° supérieur à 1: 1
(Les schnorkels comptent commedes coudes a 2-90°)
- D. Numero total de coudes a 45° supérieur à: 0
- E. Équivalent Horizontal du Coude à 90°: $C \times 3 =$ 3
- F. 45° Coudes Horizontaux Équivalents: $D \times 1.5 =$ 0
- G. Équivalent Horizontal Total: $B + E + F =$ 8

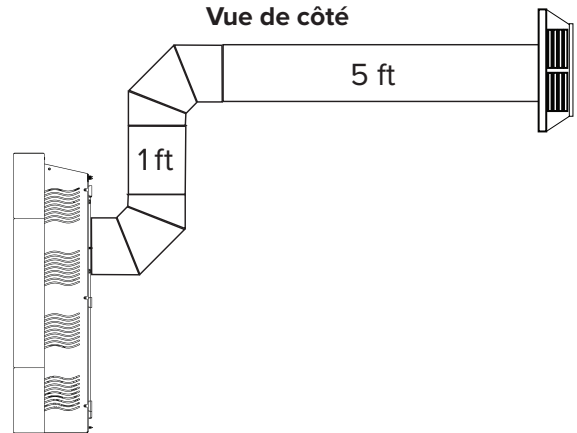

EXEMPLE 2 – ONE6

- A. Total d'élévation des conduits Verticaux: 0 pieds
- B. Total de conduit Horizontaux: 2 pied
- C. Nombre total de coudes à 90° supérieur à 1: 0
(Les schnorkels comptent commedes coudes a 2-90°)
- D. Numero total de coudes a 45° supérieur à: 0
- E. Équivalent Horizontal du Coude à 90°: $C \times 3 =$ 0
- F. 45° Coudes Horizontaux Équivalents: $D \times 1.5 =$ 0
- G. Équivalent Horizontal Total: $B + E + F =$ 2

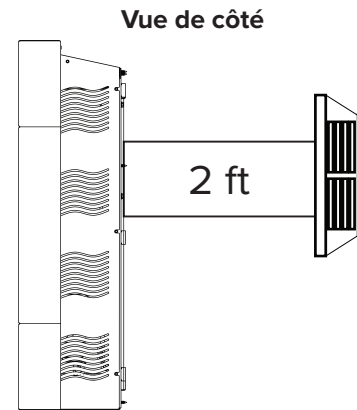

EXEMPLE 3 – ONE6

- A. Total d'élévation des conduits Verticaux: 0 pieds
- B. Total de conduit Horizontaux: 4 pied
- C. Nombre total de coudes à 90° supérieur à 1: 1
(Les schnorkels comptent commedes coudes a 2-90°)
- D. Numero total de coudes a 45° supérieur à: 0
- E. Équivalent Horizontal du Coude à 90°: $C \times 3 =$ 3
- F. 45° Coudes Horizontaux Équivalents: $D \times 1.5 =$ 0
- G. Équivalent Horizontal Total: $B + E + F =$ 7

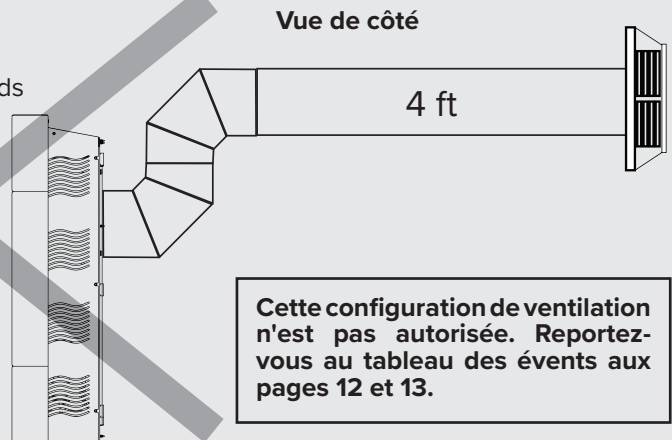

SYSTEME DE CONDUITS

L'illustration ci-dessous montre quelques-unes des nombreuses façons d'installer le foyer ONE6 dans la maison. Cela comprend les installations murales intérieures et extérieures, les installations en coin et les terminaisons de ventilation horizontales et verticales.

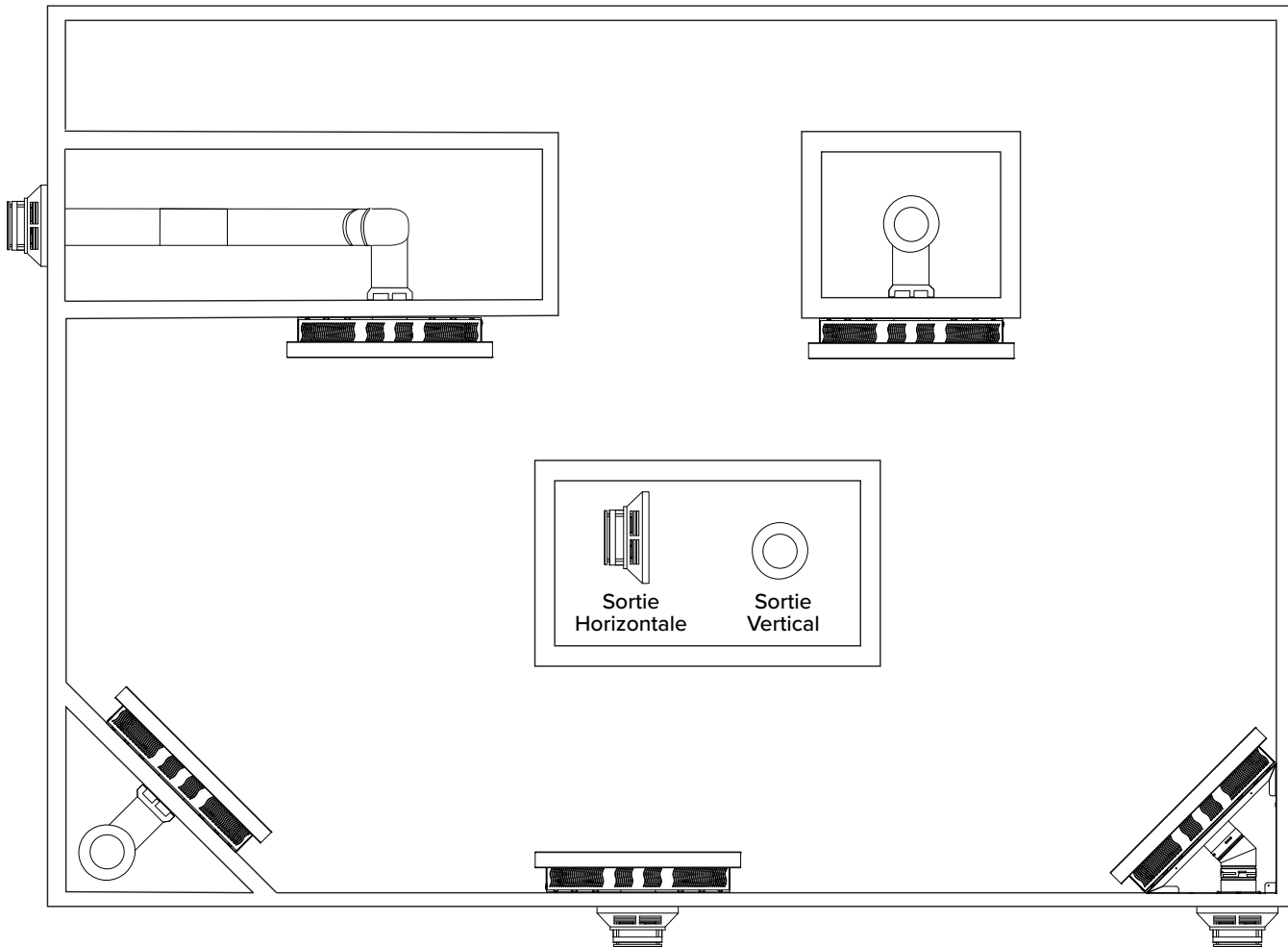

ONE6 Option de kit d'angle

Le kit d'angle ONE6 en option est un excellent gain de place. Trousse d'installation en coin CK-16-1

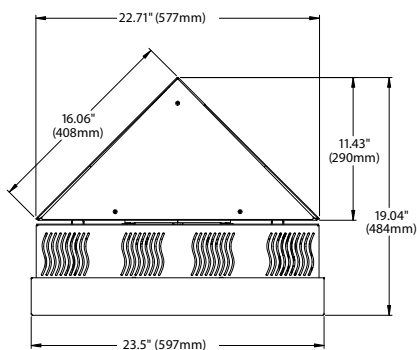

Des longueurs d'évent jusqu' à 130 pieds avec (8) coudes de 90° sont autorisées lors de l'utilisation du kit d'évent auto-calibrant SÓLAS. Reportez-vous aux instructions de ventilation forcée pour obtenir des informations supplémentaires sur l'installation et le fonctionnement de la ventilation forcée.

SYSTEME DE CONDUITS

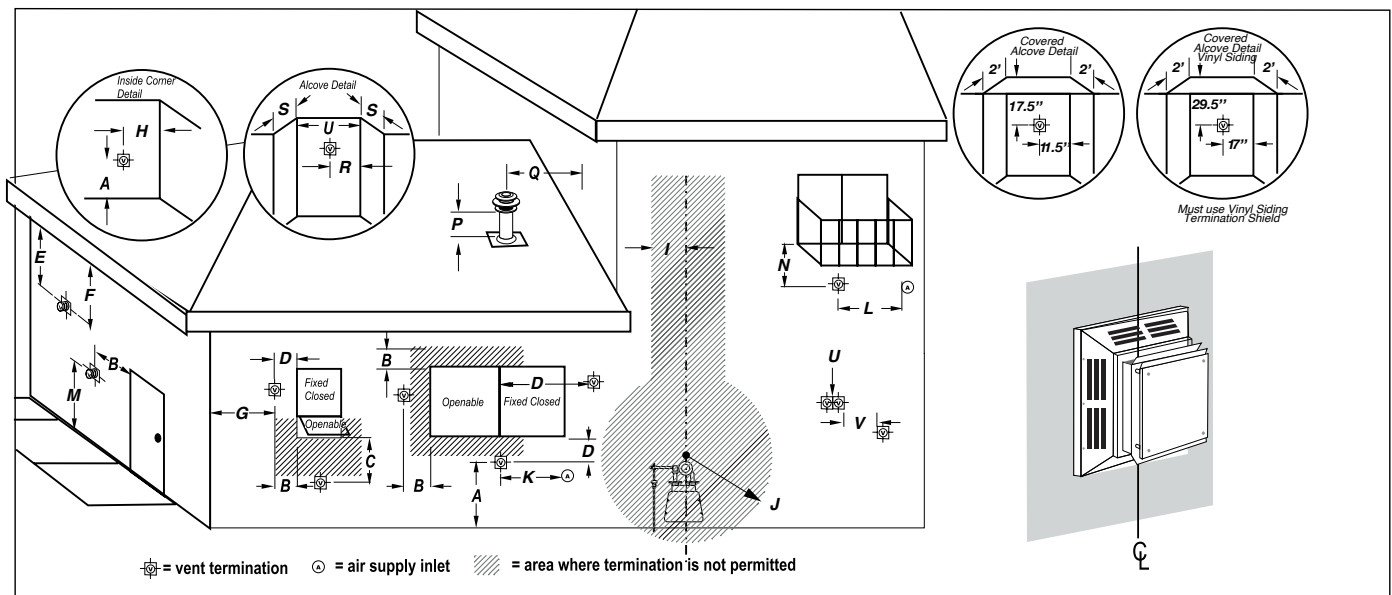

EMPLACEMENTS DES TERMINAUX D'ÉVENT	CANADA*	U.S.A.**
A = Dégagement au cadre de terminaison au-dessus du sol, véranda, porche, terrasse ou balcon	12" (30 cm)	12" (30 cm)
B = Dégagement jusqu'au haut des portes ou des fenêtres ouvrantes	12" (30 cm)	12" (30 cm)
C = Dégagement sur les côtés ou au bas de la porte ou des fenêtres ouvrantes	12" (30 cm)	9" (23 cm)
D = Dégagement à la fenêtre fermée en permanence, recommandé pour éviter la condensation	16" (41 cm)	16" (41 cm)
E = Dégagement au soffite ventilé situé à une distance horizontale de 24" (61 cm) à partir de l'axe de terminaison	22" (56 cm)	22" (56 cm)
F = Dégagement au soffite non ventilé	30" (76 cm) aux combustibles 16" (41 cm) à incombustible	30" (76 cm) aux combustibles 16" (41 cm) à incombustible
G = Dégagement au coin extérieur	9" (23 cm)	9" (23 cm)
H = Dégagement au coin intérieur	12" (30 cm)	12" (30 cm)
I = Dégagement de chaque côté de l'axe vertical d'un compteur ou d'un ensemble réglementaire jusqu'à une distance verticale maximale de 15 pi (4,5 m)	36" (91 cm)	36" (91 cm)
J = Dégagement à la sortie d'évent du régulateur de service	36" (91 cm)	36" (91 cm)
K = Dégagement à l'entrée d'air non mécanique du bâtiment ou à l'entrée d'air de combustion à un autre appareil pour l'appareil ≤100.000 BTU/H (30 KW)	12" (30 cm)	12" (30 cm)
L = Dégagement à l'entrée d'alimentation en air forcé	72" (183 cm)	36" (91 cm) au dessus de l'entrée d'air
M = Dégagement au-dessus d'un trottoir pavé ou d'une allée pavée située sur une propriété publique	84" (213 cm)	84" (213 cm)
N = Dégagement sous véranda, porche, terrasse ou balcon	22" aux combustibles 16" à incombustible	22" aux combustibles 16" à incombustible
P = Dégagement au-dessus du toit	24" (61 cm)	24" (61 cm)
Q = Dégagement aux murs adjacents et aux bâtiments voisins	24" (61 cm)	18" (46 cm)
R = Dégagement du coin dans un endroit en retrait	12" (30 cm)	12" (30 cm)
S = Profondeur maximale de l'emplacement encastré	48" (122 cm)	48" (122 cm)
T = Largeur maximale pour le mur arrière de l'emplacement encastré	24" (61 cm)	24" (61 cm)
U = Dégagement horizontal entre deux terminaisons de niveau	0	0
V = Dégagement horizontal (centre à centre) entre deux terminaisons qui ne sont pas de niveau	18" (46 cm)	18" (46 cm)

Note 1: Pour N, un évent ne doit pas se terminer directement au-dessus du trottoir ou de l'allée pavée qui est situé entre deux habitations unifamiliales et desservent les deux habitations.

Note 2: Pour P autorisé uniquement si la véranda, le porche, la terrasse ou le balcon est entièrement ouvert sur au moins deux côtés sous le sol.

Note 3: Pour J, K et comme spécifié dans le code d'installation CGA B149. Les codes ou règlements locaux peuvent varier.

* Basé sur le code d'installation du gaz naturel et du propane CGA B149.1. Les codes locaux peuvent varier, veuillez vérifier auprès de l'agence de réglementation locale.

**Basé sur ANSI Z223.1/NFPA 54 National Fuel Gas Code. Les codes locaux peuvent varier, veuillez vérifier auprès de l'agence de réglementation locale.

NOTIFICATION : Les terminaisons de ventilation ne doivent pas être encastrées dans un mur ou un parement.

ASSEMBLAGE et INSTALLATION

DÉBALLAGE DU FOYER MURAL ONE6

Les composants du foyer sont expédiés dans trois cartons. A présent, vous aurez ouvert le haut du premier carton, retiré le protecteur en verre et ce manuel. Le deuxième carton contient l'habillage du foyer. Le troisième carton contient le tuyau de départ d'évent, les écrans thermiques d'évent et les restricteurs d'air et d'échappement.

1. En utilisant les images adjacentes comme guide, commencez par soulever et retirer la boîte 1 du carton contenant la chambre de combustion. Déballez soigneusement le contenu du tube et mettez-le de côté. Cela devrait inclure le sac de supports de brûleur en verre, la télécommande, un sac de quincaillerie et des portes de secours avec joint..
2. Ensuite, soulevez et retirez la boîte 2 du carton. Retirez soigneusement le contenu du tube. Cela comprend les panneaux supérieur et inférieur et latéraux qui seront fixés au foyer lors de l'assemblage.
3. Ensuite, retirez tous les matériaux d'emballage restants du carton.
4. Soulevez le foyer et la plaque de montage du foyer comme une unité et sortez-les du carton. Le meilleur endroit pour soulever est sur les côtés. Retirez le gabarit de montage du foyer de la face du foyer. Vous devriez maintenant avoir toutes les pièces comme indiqué dans l'image ci-dessous.
5. Ensuite, déballez le tuyau de démarrage de l'évent (avec le joint attaché), l'isolation du capuchon de l'évent, les écrans thermiques intérieur et extérieur de l'évent et les restricteurs d'air et d'échappement du deuxième carton et mettez-les de côté pour une utilisation ultérieure.
6. Enfin, déballez l'habillage du foyer du troisième carton et mettez-le de côté sur une surface douce pour une utilisation ultérieure.

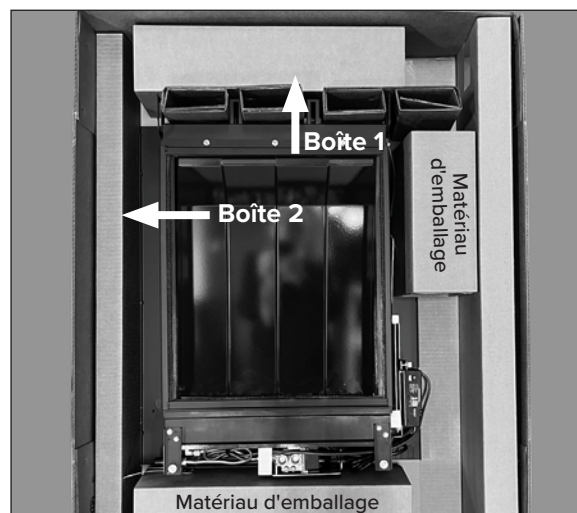



Avant de commencer le processus de montage du foyer, plusieurs exigences d'installation importantes doivent être respectées. Une planification minutieuse facilitera l'installation et réduira les risques de rencontrer des problèmes après le démarrage.

Remarque : Il est important de localiser le câblage électrique, la plomberie, etc. dans le mur avant de commencer le processus d'installation. Un électricien ou un plombier doit être consulté en cas de question sur les emplacements de câblage ou de plomberie. Le défaut de localiser et de protéger le câblage ou la plomberie pendant le processus d'installation peut entraîner un choc électrique, une fuite de gaz, un incendie et/ou une explosion pouvant entraîner des pertes matérielles et/ou la mort.

1. Le foyer est conçu pour être fixé au mur à l'aide de 4 tire-fonds pour fixer la plaque de montage du foyer à la structure du mur. Les supports sont situés à 16" (40.64cm) au centre et 24" (60.96cm) au centre pour correspondre à la construction de bâtiment standard. Si votre maison a une construction non standard ou que l'emplacement que vous avez choisi pour le foyer n'a pas de montants muraux qui correspondent à l'emplacement des supports du foyer, des modifications à la structure du mur seront nécessaires. Il est essentiel que les 4 tire-fond fournis pour le montage du foyer soient fermement intégrés dans la structure du mur aux quatre endroits.
2. Un trou doit être prévu dans le mur pour le passage de l'évent. Le trou doit être assez grand pour fournir un dégagement de 1 ½" (3.81cm) autour de l'extérieur du tuyau d'évent et pour permettre l'installation des écrans thermiques d'évent fournis avec le foyer. Suivez exactement les exigences de taille de trou fournies ci-dessous pour Si l'emplacement que vous avez choisi ne permet pas un dégagement de 1 ½" (3.81cm) par rapport à la charpente en bois dans le mur, des modifications à la structure du mur doivent être apportées pour obtenir le dégagement nécessaire pour le tuyau d'évent. Reportez-vous au modèle de montage mural à la page suivante.
3. Tous les dégagements minimaux requis par rapport aux matériaux combustibles adjacents (y compris les murs latéraux, le plafond et le sol) doivent être atteints avec la position que vous avez choisie. Voir les informations sur les dégagements à la page 8. Les dégagements indiqués sont mesurés à partir des bords avant les plus extérieurs du pourtour du foyer et non à partir du corps du foyer ou de la plaque de montage. En plus des exigences de dégagement aux matériaux combustibles à l'intérieur de la maison, il existe des exigences et des limitations spécifiques qui doivent être respectées pour l'emplacement de la bouche d'évent par rapport aux portes, fenêtres, coins, avant-toits, composants d'alimentation en gaz et autres éléments structurels de la maison. Veuillez consulter la page 17 pour ces exigences spécifiques. Encore une fois, planifiez l'installation à l'avance pour éviter les problèmes.
4. La conduite d'alimentation en gaz doit être située dans une zone spécifique derrière le foyer. Veuillez consulter la page 31.

ASSEMBLAGE et INSTALLATION

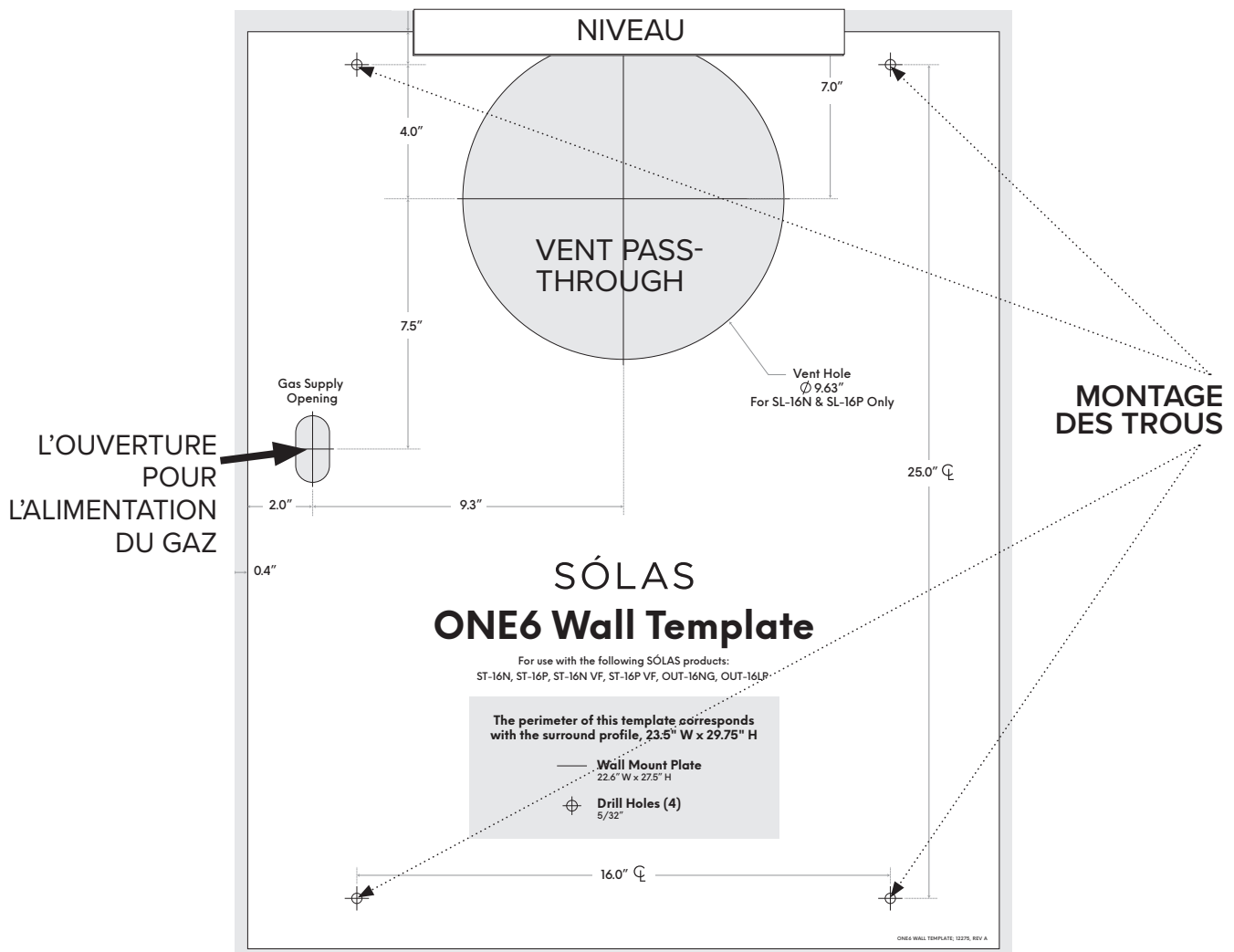

Une fois que vous êtes certain que l'emplacement que vous avez choisi répond à toutes les exigences de montage et de sécurité nécessaires, vous pouvez commencer l'installation.

- Collez ou épinglez le gabarit d'installation au mur à l'endroit où le foyer doit être monté. Remarque : Il est important que le foyer soit monté à niveau. Utilisez un niveau placé sur le réticule dans les trous de montage supérieurs ou sur la ligne supérieure du gabarit et ajustez la position du gabarit jusqu'à ce que les trous de montage soient de niveau. Reportez-vous à l'illustration ci-dessus.

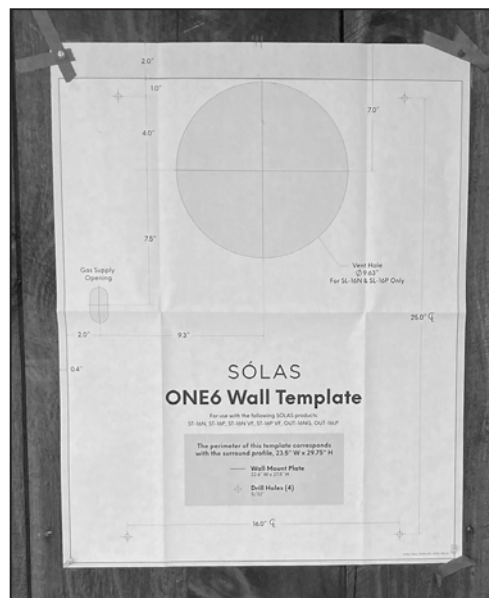

ASSEMBLAGE et INSTALLATION

2. Ensuite, transférez soigneusement l'emplacement des deux trous de montage supérieurs et des deux trous inférieurs que vous utiliserez pour votre installation. Utilisez un clou pointu, un poinçon ou une épingle pour percer le gabarit sur le réticule du trou de montage afin d'assurer un transfert précis sur votre mur.

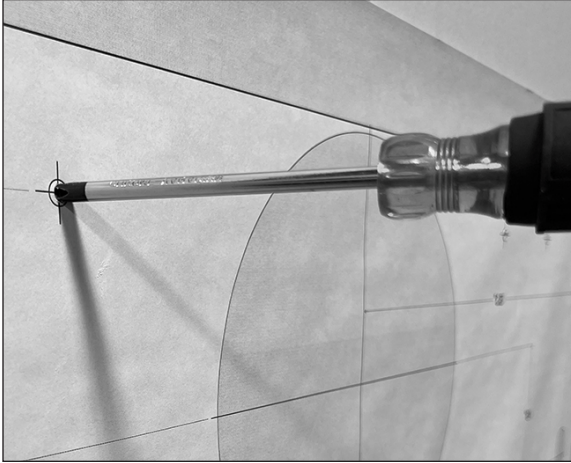

Remarque : Il est impératif de noter l'emplacement de toute plomberie ou câblage électrique dans le mur avant de commencer le processus d'installation. Consultez un plombier ou un électricien en cas de doute sur l'emplacement des services publics.

3. Ensuite, transférez l'emplacement du centre du trou de passage de l'évent sur le mur. Transférez également d'autres points sur le diamètre du cercle de passage de l'évent. Cela facilitera la découpe du cercle plus tard.

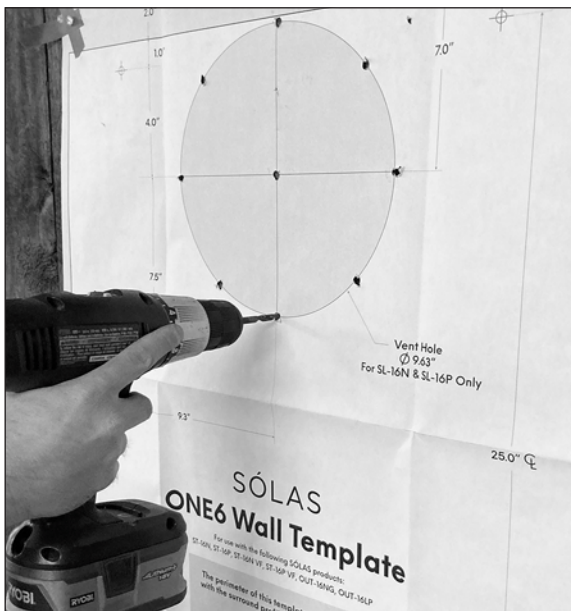

4. Enfin, transférez l'emplacement de la conduite d'alimentation en gaz.

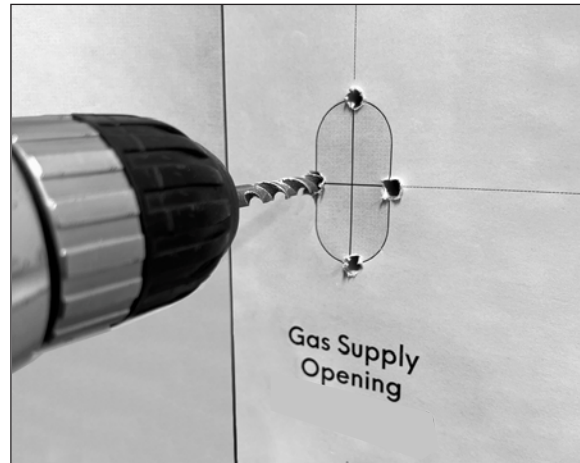

ASSEMBLAGE et INSTALLATION

Passage de ventilation (installation murale parallèle sur un mur extérieur)

1. Un passage mural non obstrué est nécessaire pour permettre une installation sécuritaire des composants de ventilation du foyer. Cela nécessitera l'enlèvement d'une partie du revêtement mural intérieur (par exemple, l'isolation).
2. Utilisez un long foret pilote (diamètre de 0.3175cm) maintenu d'équerre et de niveau par rapport au mur intérieur pour transférer l'emplacement central du passage de l'évent du revêtement mural intérieur jusqu'au revêtement mural extérieur et au revêtement mural extérieur.

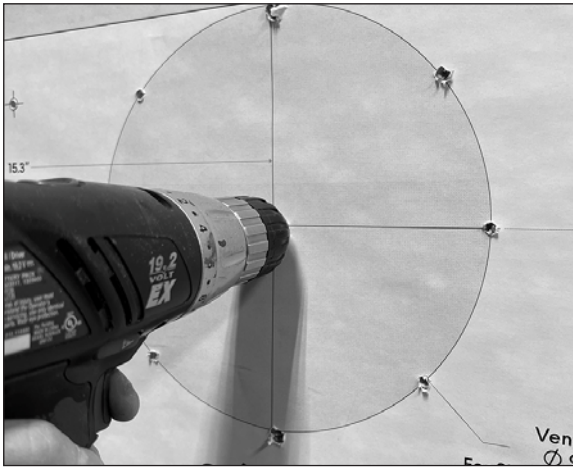

3. Carefully cut the inner wall covering along the template line and remove the circular wall piece.

Note: It is imperative to note the location of any plumbing or electrical wiring in the wall before beginning the installation process. Consult a plumber or an electrician if there is any doubt about the location of utilities.

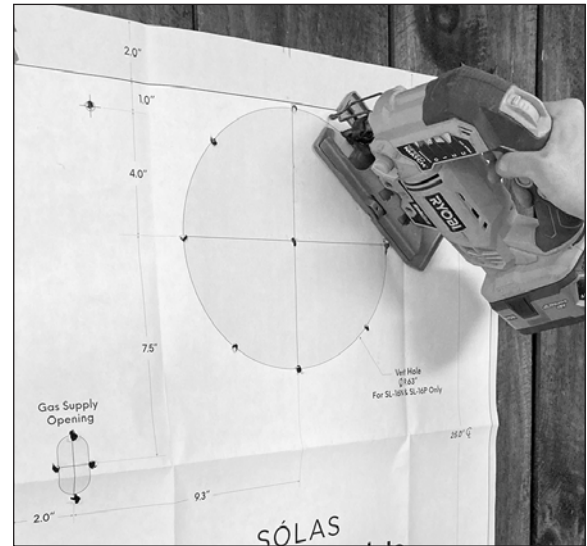

4. Couper soigneusement l'orifice d'alimentation en gaz, identifié sur le gabarit.



5. Retirez tous les matériaux d'isolation du mur dans la zone définie par le trou de passage.

6. Les codes du bâtiment de votre région peuvent exiger que vous ajoutiez un blocage au-dessus et au-dessous de l'ouverture de ventilation. Le blocage doit être au-dessus et au-dessous de l'ouverture de ventilation de 9 5/8" (24.4475cm) que vous avez faite dans le mur et ne doit pas obstruer cette ouverture. Le blocage doit s'étendre jusqu'aux poteaux muraux adjacents.
7. Ensuite, marquez et coupez un trou de 9 5/8" (24.4475cm) de diamètre à travers le revêtement mural extérieur et le revêtement en utilisant le trou de positionnement que vous avez percé à l'étape 2.



8. Suivez les instructions fournies avec la terminaison de ventilation (capuchon) pour retirer la quantité appropriée de revêtement mural extérieur (revêtement) ou pour installer le protecteur de revêtement en vinyle, le cas échéant. N'installez pas le chapeau de cheminée à ce stade.

Passage de ventilation (installation murale parallèle sur une cloison de séparation intérieure)

1. Un passage mural non obstrué est nécessaire pour permettre une installation sécuritaire des composants de ventilation du foyer. Cela nécessitera l'enlèvement d'une partie du revêtement mural intérieur (par exemple, plaques de plâtre ou plâtre et lattes), des deux côtés de la cloison et de tout matériau de mur interne adjacent (comme l'isolation).
2. Tracez un trou de 9 5/8" (24.4475cm) de diamètre autour de la marque centrale du passage d'évent à l'aide d'un compas.
3. Utilisez une longue perceuse (1/8" or 0.3175cm de diamètre) qui est maintenue d'équerre et de niveau par rapport au mur intérieur pour transférer l'emplacement central du passage de l'évent du revêtement mural intérieur jusqu'au revêtement mural à l'arrière de la cloison de séparation.

4. Coupez soigneusement le revêtement mural intérieur le long de la ligne tracée et retirez la pièce murale circulaire. **Remarque : Il est important de localiser le câblage électrique dans le mur avant de commencer le processus d'installation. Un électricien doit être consulté en cas de question sur les emplacements de câblage. Le fait de ne pas localiser et protéger le câblage pendant le processus d'installation peut entraîner un choc électrique ou un incendie.**
5. Retirez tous les matériaux d'isolation du mur dans la zone définie par le trou de passage.
6. Les codes du bâtiment de votre région peuvent exiger que vous ajoutiez un blocage au-dessus et au-dessous de l'ouverture de ventilation. Le blocage doit être au-dessus et au-dessous de l'ouverture de ventilation de 9 5/8" (24.4475cm) que vous avez faite dans le mur et ne doit pas obstruer cette ouverture. Le blocage doit s'étendre jusqu'aux montants de mur adjacents.
7. Ensuite, marquez et coupez un trou de 9 5/8" de diamètre à travers le revêtement mural à l'arrière de la cloison de séparation en utilisant le trou de positionnement que vous avez percé à l'étape 2.
8. Lors de l'installation du foyer sur une cloison, la ventilation peut traverser un ou plusieurs murs intérieurs, un mur extérieur, le plafond ou le toit.
9. Il est important de déterminer les emplacements de tous les passages de ventilation avant de commencer l'installation pour s'assurer que la ventilation s'aligne correctement et que les murs et le plafond respectent les dégagements nécessaires au tuyau de ventilation.
10. Le passage de l'évent dans la cloison où le foyer est monté doit être fait conformément aux instructions pour une installation murale parallèle sur un mur extérieur, en suivant les étapes 1 à 6.

Boucliers thermiques de tuyau d'évent (passage)

Des écrans thermiques doubles télescopiques spéciaux pour le tuyau d'évacuation sont fournis avec le foyer ONE6. Ces écrans thermiques sont un élément essentiel d'une installation sûre. Ils sont conçus pour protéger les matériaux combustibles dans le mur immédiatement derrière le foyer. La seule exception à cela est si le kit d'installation en coin (numéro de pièce CK-16-1) est utilisé. Avec le kit de coin, les écrans thermiques sont installés là où la ventilation traverse le premier mur latéral adjacent. Voir les instructions fournies avec le kit de coin pour des détails spécifiques.

ASSEMBLAGE et INSTALLATION

Installation de la plaque de montage du foyer sur le mur

1. La plaque de montage du foyer est fixée à la structure murale à l'aide de quatre tire-fonds de $\frac{1}{4}$ " X $1\frac{1}{2}$ " de long et de rondelles de grand diamètre qui sont fournis avec le foyer. Il est important d'utiliser la quincaillerie incluse car le poids total du foyer est supporté par la plaque de montage.
2. Percez un avant-trou de $\frac{5}{32}$ " de diamètre à chacun des emplacements des trous de montage que vous avez marqués à l'aide du gabarit. Les avant-trous doivent avoir la profondeur totale des tire-fonds. Assurez-vous qu'il y a du bois massif à chaque emplacement de montage. Sinon, le mur doit être reconstruit pour fournir le support nécessaire.

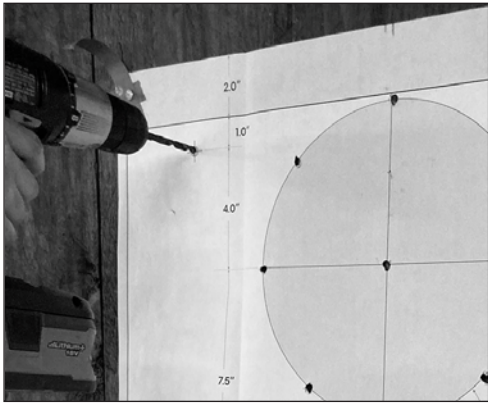

3. Avant que la plaque de montage puisse être fixée au mur, les deux sections à onglets des écrans thermiques télescopiques du tuyau d'évent que vous avez mis de côté précédemment doivent être fixées à la plaque de montage. Chaque moitié de l'écran thermique est maintenue en place avec trois vis à tôle (fournies). La moitié de la protection intérieure (diamètre plus petit) est installée à partir de l'avant de la plaque de montage. Faites glisser la moitié de l'écran thermique intérieur à travers l'ouverture du tuyau d'aération dans la plaque de montage. Alignez les trois languettes avec les avant-trous de la plaque de montage (comme illustré sur la photo ci-contre) et installez les trois vis.



4. La moitié du bouclier thermique à l'extérieur (diamètre plus grand) est installée à l'arrière de la plaque. Glissez la moitié du bouclier à l'extérieur des-sus le bouclier à l'intérieur et alignez et installez les trois vis. Voir la photo ci-dessous.



5. La plaque de montage du foyer est maintenant prête à être calée sur la structure murale.
6. Avec un assistant, prenez et alignez la plaque de montage sur la conduite d'alimentation en gaz et alignez-la avec les quatre trous pilotes des boulons de montage. Ces trous sont encastrés.



ASSEMBLAGE et INSTALLATION

Installation de la plaque de montage du foyer sur le mur (a continué)

NOTE: Il serait utile de mettre une couche légère de savon (à mains ou à vaisselle) sur les verrous afin de réduire la résistance en les resserrant.

7. À l'aide des tire-fonds et des rondelles fournis avec le foyer, installez d'abord les tire-fonds supérieurs (avec rondelles), puis ceux du bas. Utilisez une clé à douille de $\frac{7}{16}$ " pour serrer les tire-fonds.



Lors de l'installation du deuxième tire-fond supérieur, assurez-vous que la plaque de montage est de niveau.

8. A ce point, vérifiez qu'il y a un espace d'air de $\frac{5}{16}$ " entre la surface entière à l'arrière de la plaque et la surface du mur. L'espace est crucial à l'installation sûre et si l'espace est obstrué de toutes façons, enlevez l'objet qui l'obstrue avant de continuer.
9. Vérifiez ensuite que les supports de la plaque de montage qui maintiennent le foyer sont de niveau, toujours à l'aide d'un niveau. Si les supports ne sont pas parfaitement de niveau, vous pouvez ajuster le support droit en desserrant les fixations du support et en déplaçant le support jusqu'à ce qu'il soit au même niveau que le support gauche. N'oubliez pas de serrer les fixations du support une fois que vous avez atteint une position horizontale.



10. L'étape suivante consiste à installer le tuyau de départ de ventilation sur le foyer.

11. Retirez l'assemblage du panneau de verre et du cadre de verre de l'avant de la chambre de combustion en desserrant et en retirant les trois boulons $\frac{7}{16}$ " situés le long du bord supérieur du cadre de verre.



12. Tout en tenant le panneau de verre et le cadre de verre le long des bords extérieurs, inclinez le haut du cadre de verre vers l'avant de quelques centimètres.



13. Enroulez vos doigts autour du cadre et maintenez le verre et le cadre ensemble pendant que vous soulevez le cadre et sortez-le du support de verre inférieur. Mettez l'ensemble verre et cadre de côté dans un endroit sûr.



ASSEMBLAGE et INSTALLATION

Installation du Foyer

14. Prudemment mettez soigneusement le foyer avec le devant sur un plancher protégé.
15. À ce stade, vous devez déterminer si votre installation nécessite l'ajout de limiteurs de débit au système d'admission ou d'évacuation d'air ou aux deux. Consultez la section sur les événements à partir de la page 11 pour prendre cette décision.
16. Si votre installation ne nécessite aucun restricteur, placez le joint d'étanchéité du tuyau de départ de l'événement à l'arrière du foyer en alignant les trous du joint avec les avant-trous à l'arrière du foyer.

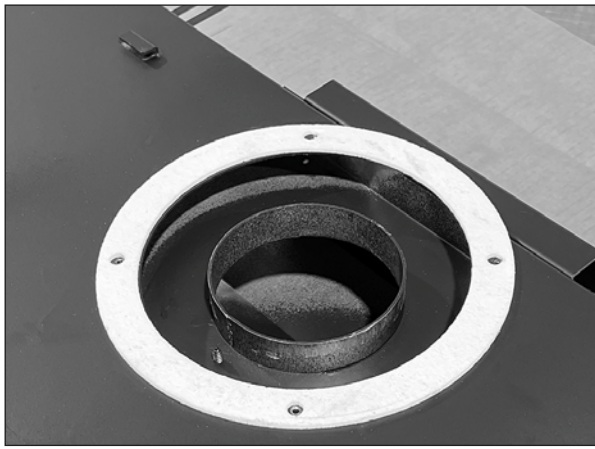

17. Alignez le tuyau intérieur du tuyau de départ de l'événement avec le tuyau de sortie d'évacuation sur le foyer. Le tuyau d'événement s'ajustera étroitement sur le tuyau du foyer. Poussez doucement le tuyau de démarrage sur le tuyau du foyer jusqu'à ce que l'extérieur la bride du tuyau entre en contact avec le tuyau de démarrage joint. Assurez-vous que les trous du tuyau de démarrage aligner la bride avec le joint et les avant-trous..



18. Lorsque la bride entre en contact avec le joint, installez les (4) fixations #10, 5/16" fournies avec le tuyau de démarrage.

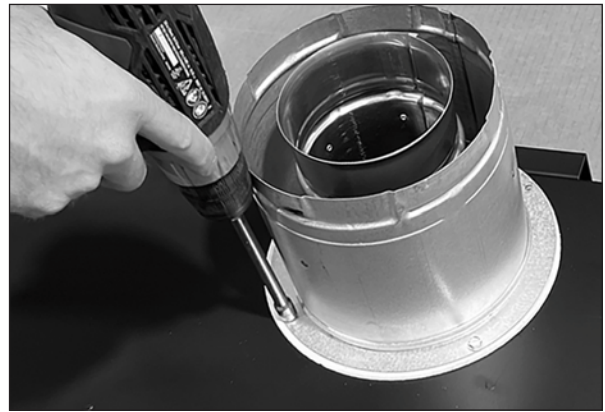

Passez à l'étape 25 à la page 28 si votre installation ne nécessite pas de restricteur d'air ou de restricteur d'échappement. (REMARQUE : Restricteurs à utiliser uniquement dans les installations de ventilation verticale).

19. Si votre installation nécessite un restricteur d'air ou un restricteur d'évacuation ou les deux, (REMARQUE : Restricteurs à utiliser dans les installations de ventilation verticale uniquement), ceux-ci doivent être installés avant d'installer le tuyau de départ de ventilation. Encore une fois, reportez-vous aux informations de ventilation à partir de la page 10 pour déterminer les exigences spécifiques du restricteur pour votre installation spécifique.

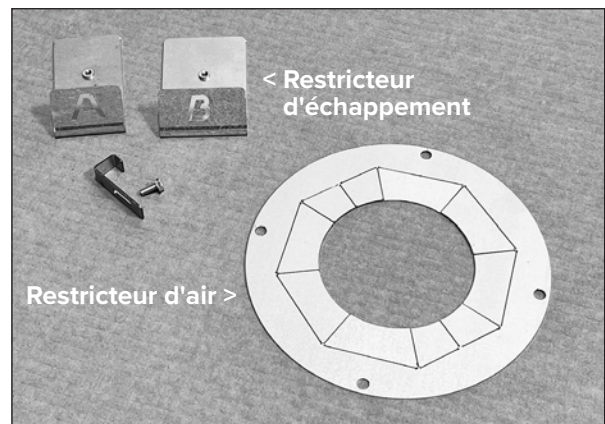

Installation du Foyer

20. Placez le joint d'étanchéité du tuyau de départ de l'évent à l'arrière du foyer en alignant les trous du joint avec les avant-trous à l'arrière du foyer.

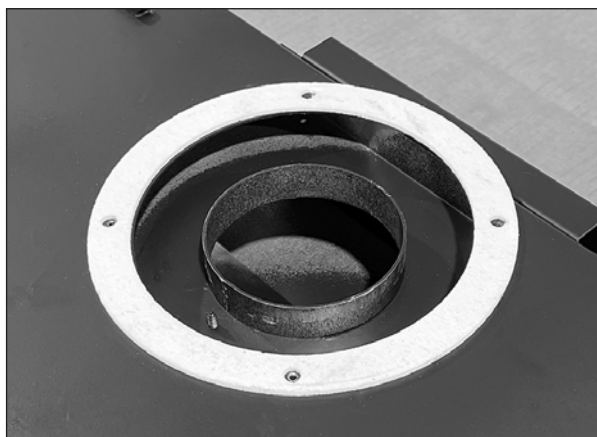

21. Le restricteur d'échappement est installé en le plaçant à travers le tuyau de sortie d'échappement et en le reposant sur le déflecteur interne dans la chambre de combustion. Il est maintenu en place par un clip de retenue mobile. Maintenez simplement le restricteur contre le déflecteur et poussez le dispositif de retenue vers le haut et serrez la vis pour fixer le restricteur. **Remarque : Veuillez vous assurer que le restricteur d'échappement est centré dans la sortie d'échappement. Un mauvais alignement pourrait nuire à l'apparence des flammes. Reportez-vous aux images adjacentes pour le placement du limiteur d'échappement et du clip.**

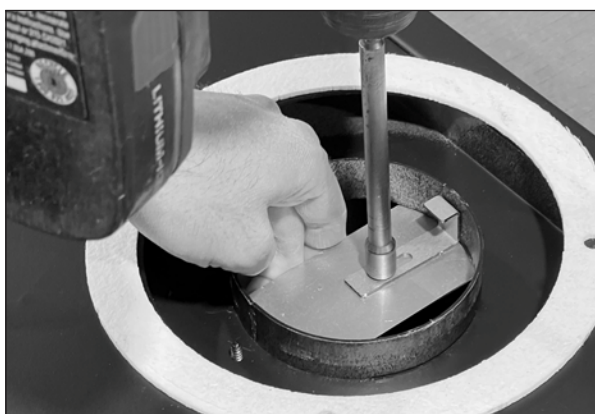

22. Si l'anneau de restriction d'air est requis, déterminez d'abord le nombre de languettes qui doivent être ouvertes. Avant de plier les languettes, alignez les trous de montage de l'anneau sur les quatre avant-trous à l'arrière du foyer. Lors de la sélection des languettes à plier, il est important de conserver le motif le plus symétrique possible. Les premières languettes pliées doivent être opposées et orientées horizontalement. Si une seule languette est spécifiée, orientez l'anneau sur les avant-trous de manière à ce que les languettes divisées soient orientées horizontalement et pliez deux demi-languettes opposées. Les onglets supplémentaires doivent être régulièrement espacés par rapport aux deux premiers. Avec les languettes appropriées pliées, réalignez les trous de montage sur les avant-trous en gardant la bonne orientation ET avec les languettes pliées à l'opposé du corps du foyer.

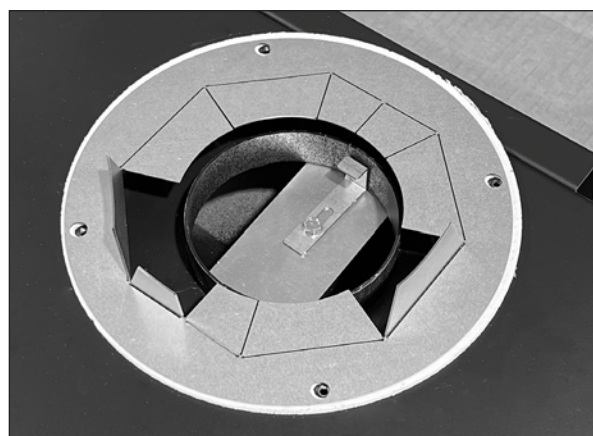

23. Alignez le tuyau intérieur du tuyau de départ de l'évent avec le tuyau de sortie d'évacuation sur le foyer. Le tuyau d'évent s'ajustera étroitement sur le tuyau du foyer. Poussez doucement le tuyau de démarrage sur le tuyau du foyer jusqu'à ce que la bride extérieure du tuyau entre en contact avec le joint du tuyau d'évent. Assurez-vous que les trous de la bride du tuyau de démarrage sont alignés avec le joint et les trous pilotes. Lorsque la bride entre en contact avec le joint, installez les quatre fixations fournies avec le tuyau de démarrage fournies avec le tuyau de démarrage.



ASSEMBLAGE et INSTALLATION

Installation du Foyer (a continué)

24. Lorsque la bride entre en contact avec le joint, installez les (4) fixations #10, 5/16" fournies avec le tuyau de démarrage.



25. Vous êtes maintenant prêt à installer le foyer sur la plaque de montage. Cela nécessitera une aide car le foyer est assez lourd. Soulevez le foyer et guidez le tuyau d'évent dans l'ouverture du tuyau d'évent dans la plaque de montage. Le tuyau d'évent doit être à l'emplacement le plus élevé possible dans l'ouverture du tuyau d'évent (touchant presque l'écran thermique intérieur du tuyau d'évent) pour permettre aux languettes de montage à l'arrière du foyer de dégager le haut des supports de montage sur la plaque de montage.



26. Tout en regardant depuis les côtés, guidez les languettes de montage supérieures et inférieures à l'arrière du foyer dans les supports correspondants sur la plaque de montage. Lorsque les languettes et les supports sont alignés, poussez le foyer vers le bas et vers l'intérieur pour engager les languettes dans les supports. **Remarque : Le poids du foyer est supporté uniquement par les supports supérieurs. Les supports inférieurs fonctionnent simplement pour empêcher le bas du foyer de bouger. Reportez-vous à la photo ci-dessous.**



27. Si le foyer est correctement positionné sur les supports, le tuyau de départ de l'évent et les écrans thermiques de l'évent doivent être concentriques lorsqu'ils sont vus à travers le passage de l'évent dans le mur. Sortez et regardez dans le trou pour le confirmer. Si vous installez le foyer sur une cloison, regardez dans le passe-plat à l'aide d'un miroir si nécessaire. Si le tuyau de départ de l'évent et les écrans thermiques du tuyau d'évent ne semblent pas concentriques, assurez-vous que les languettes de montage sur le foyer sont entièrement engagées dans les supports de la plaque de montage et que les deux languettes supérieures reposent sur les crochets supérieurs. Si ce n'est pas le cas, ajustez le foyer jusqu'à ce qu'ils le soient.
28. L'image ci-dessous est une vue avant l'installation du capuchon de terminaison de ventilation.



L'Installation des Boucliers Thermiques à l'Extérieur et Le Bouchon de Conduit (Installation Parallèle sur un Mur à l'Extérieur)

1. Avant d'installer la terminaison de ventilation horizontale, vous devez d'abord installer les deuxièmes moitiés des deux écrans thermiques télescopiques du tuyau de ventilation. Chaque moitié de bouclier glisse simplement sur la moitié que vous avez précédemment attachée à la plaque de montage du foyer et peut maintenant être vue à l'intérieur du passage de ventilation dans le mur.
2. Installez le bouclier extérieur en premier et l'intérieur en second. Laissez au moins 2 po des écrans dépassant du revêtement de la maison.



3. Installez la terminaison de ventilation horizontale (capuchon de ventilation). Assurez-vous que la flèche sur le capuchon (le cas échéant) pointe vers le haut et reconfirmez que toutes les exigences d'emplacement du capuchon d'évent de la page 17 et les exigences du fabricant de l'évent sont respectées.
4. Glissez les tuyaux des bouts de conduit de l'intérieur et de l'extérieur sur le tuyau de départ en faisant attention d'aligner les conduits afin de ne pas les dommager.

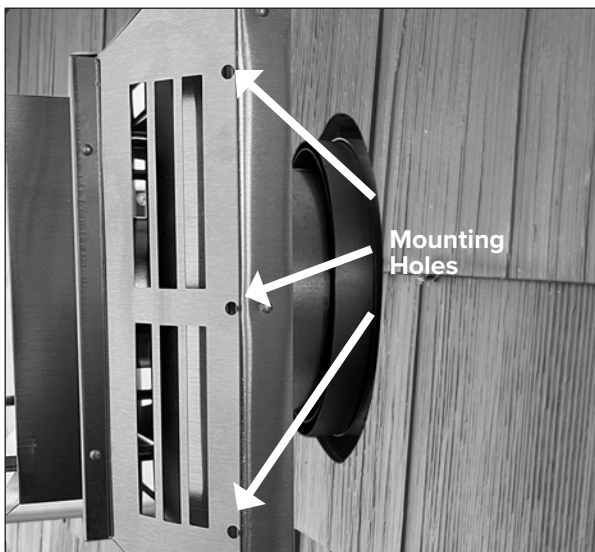

5. Faites glisser la terminaison d'évent (bouchon) dans le renforcement du parement (ou le protecteur de parement en vinyle) jusqu'à ce qu'il soit en butée.
Remarque : La surface arrière de la terminaison d'évent poussera les écrans thermiques télescopiques du tuyau d'évent vers l'intérieur. Lorsque la terminaison de ventilation est en place, les écrans thermiques toucheront juste la surface arrière de la terminaison.



6. Retirez le capuchon d'évent du revêtement et installez un petit cordon de scellant en silicone non durcissant autour du périmètre du capuchon. Poussez le capuchon en place.
7. Installez les vis de montage (fournies avec le capuchon) pour maintenir le capuchon d'évent sur le revêtement. Consultez les instructions du fabricant de l'évent pour connaître l'emplacement des trous de montage. Les emplacements typiques des trous de montage sont indiqués sur la photo adjacente. Voir les instructions du fabricant de ventilation pour plus d'informations ou si vous utilisez le bouclier de revêtement en vinyle.

Installation des écrans thermiques de ventilation extérieurs

(Installation de mur de séparation)

1. Avant d'installer le tuyau d'évent supplémentaire et le(s) coude(s) qui compléteront l'installation de ventilation, vous devez d'abord installer les deuxièmes sections des écrans thermiques du tuyau d'évent pour protéger les matériaux combustibles autour du passage du tuyau d'évent dans la cloison que la cheminée est montée dessus. Chaque moitié de bouclier glisse simplement sur la moitié que vous avez précédemment attachée à la plaque de montage du foyer et qui peut maintenant être vue à l'intérieur du passage d'évent dans la cloison de séparation.
2. Installez le bouclier extérieur en premier et l'intérieur en second. Laissez au moins 2 po des deux écrans dépasser de la charpente ou du revêtement mural de la cloison de séparation. Voir la photo à droite. →



Installation du tuyau de ventilation (Installation de mur de séparation)

3. Les détails spécifiques de la configuration de l'évent, du tuyau de départ de l'évent sur le foyer à la terminaison d'évent horizontale ou verticale (chapeau) lorsque le foyer est installé sur un mur intérieur de la maison, varieront en fonction de l'emplacement du foyer sur le mur, ce qui se trouve à l'arrière du mur, où la terminaison de ventilation sera située (toit ou mur extérieur) et sur d'autres exigences du code pour l'emplacement de la terminaison de ventilation, comme indiqué à la page 17. Cependant, la longueur maximale de l'évent, mesurée le long de la ligne médiane du tuyau, de l'arrière du foyer au début de la terminaison de l'évent ne peut pas dépasser 30 pieds, y compris un maximum de 20 pieds d'élévation verticale et un maximum de 10 pieds d'horizontale. Cours. Si plus de deux coudes à 90° (ou coudes équivalents à 45°) sont nécessaires pour votre installation, la longueur maximale de course horizontale autorisée est réduite. Voir la section de ventilation à partir de la page 10 pour des informations spécifiques. Il est important de planifier l'installation à l'avance afin de pouvoir localiser avec précision les traversées de mur ou de plafond et la terminaison de ventilation sur le mur extérieur ou le toit. Les sections de tuyau d'évent ne sont disponibles que dans certains incréments de longueur et dans des sections de longueur réglable. Planifiez soigneusement avant de commencer!
4. Il sera utile de laisser un accès à la zone située derrière la cloison pour faciliter l'installation des composants de ventilation. Les sections de tuyau peuvent avoir des connexions à verrouillage par rotation qui seront difficiles à exécuter sans un bon accès.

5. Assurez-vous que les deux écrans thermiques du tuyau de ventilation dépassent d'au moins 2" au-delà du côté arrière de la cloison de séparation adjacente au foyer après l'installation de la ventilation.
6. Maintenez un espace d'air libre d'au moins 1 1/2" autour du tuyau d'évent là où il traverse d'autres murs intérieurs, le plafond, le mur extérieur ou le toit.

Remarque : Les instructions du fabricant de l'évent et certains codes du bâtiment peuvent exiger l'ajout d'un blocage au-dessus et au-dessous de tous les passages muraux, l'ajout de coupe-feu fournis par le fabricant de l'évent, de coupe-feu muraux, d'écrans d'isolation de grenier, de colliers de garniture intérieure, de supports de support d'évent, ou d'autres composants. Veuillez vérifier auprès de l'autorité compétente de votre région lors de la planification de l'installation de ventilation pour déterminer les exigences spécifiques du code et les composants de ventilation exacts qui sont requis pour votre installation.

Le Raccordement du Gaz

Une fois le passage de l'évent (ou les passages) terminé, la conduite d'alimentation en gaz doit être installée. La conduite d'alimentation doit sortir du mur sur lequel le foyer sera installé à l'endroit spécifié sur le gabarit d'installation. Nous suggérons l'installation d'un robinet d'arrêt dans la conduite d'alimentation entre le mur et le raccordement au foyer. Votre installateur de gaz professionnel ou votre compagnie de gaz locale déterminera les exigences spécifiques pour la conduite d'alimentation en gaz, car les exigences peuvent varier d'un endroit à l'autre. Dans tous les cas, l'installation doit être conforme aux codes locaux ou, en l'absence de codes locaux, au National Fuel Gas Code, ANSI Z223.1 ou au Canadian Installation Code, CAN/CGA B149.

Raccordement au Gaz

1. Vérifiez que le type de gaz est correct pour le foyer en regardant la plaque signalétique fixée sur le côté droit du foyer, à côté du bloc-piles de commande. **Remarque : Le foyer est expédié de l'usine équipé pour brûler le combustible indiqué sur la plaque signalétique. Des informations sur le kit de conversion et des instructions sont disponibles à la page 48.**
2. Le raccordement au gaz doit maintenant être effectué de la conduite d'alimentation en gaz à l'entrée du foyer. Utilisez uniquement un installateur de gaz agréé pour effectuer la connexion.
3. Le foyer est expédié de l'usine avec un raccord évasé de tube OD (mâle) de $\frac{3}{8}$ ".
4. La tuyauterie d'alimentation en gaz doit avoir une vanne d'arrêt de gaz séparée et un taraudage bouché de 1/8" NPT en amont de la vanne. Nous vous recommandons d'installer une vanne d'arrêt entre la conduite d'alimentation en gaz à l'endroit où elle pénètre dans la plaque de montage murale/foyer et l'entrée du régulateur sur le foyer. Cela permettra de couper le gaz vers le foyer en retirant simplement le contour du foyer pour accéder à la vanne d'arrêt.

REMARQUE : Le foyer et son robinet de brûleur principal doivent être débranchés du système de tuyauterie d'alimentation en gaz pendant tout essai de pression de ce système à des pressions d'essai supérieures à 1/2 psi (3,5 kPa).

REMARQUE : Le foyer doit être isolé du système de tuyauterie d'alimentation en gaz en fermant le robinet d'arrêt du gaz pendant tout essai de pression du système d'alimentation en gaz à des pressions d'essai égales ou inférieures à 1/2 psi (3,5 kPa). Une fois l'alimentation en gaz raccordée, utilisez un détecteur de fuite de gaz commercial ou appliquez une solution d'eau savonneuse sur tous les raccords pour vérifier les fuites de gaz. N'utilisez jamais de flamme pour tester les fuites.



Installation ou Remplacement des Piles

1. Le module de commande de soupape est alimenté par (4) piles "AA". Les piles sont montées dans le module récepteur de soupape situé sur le côté droit du foyer fixé à un support de montage rabattable pour un accès facile. Reportez-vous à la photo adjacente.
2. Desserrez la vis moletée sur le support de montage du module en tournant dans le sens inverse des aiguilles d'une montre jusqu'à ce que les filets soient complètement dégagés du support de base.
3. Faites pivoter le module récepteur de valve et le support de montage. Vers vous 90°.
4. Faites glisser le couvercle du compartiment de la batterie.
5. Installez les (4) piles "AA", fournies, en utilisant les guides à l'intérieur du bloc-piles pour vous montrer l'orientation correcte des piles.
6. Remplacez le couvercle du compartiment des piles. Faites pivoter le module récepteur de valve et le support de montage dans sa position d'origine et serrez la vis à oreilles pour fixer.
7. La télécommande est alimentée par (2) "AAA" piles. Le panneau d'accès est situé à l'arrière du combiné et s'ouvre simplement pour permettre l'accès au compartiment de la batterie. Installez les trois piles comme indiqué sur l'étiquette à l'intérieur du compartiment des piles de la télécommande.
8. Remplacez le panneau d'accès de la télécommande.



Placement de la Vitre du Brûleur

Les foyers SÓLAS sont livrés en standard avec un brûleur en verre et un support en verre. Si vous avez l'ensemble de bûches/brûleur d'ensemble de bûches SÓLAS en option, veuillez vous reporter au manuel d'installation de l'ensemble de bûches séparé pour obtenir des instructions.

Le sac en polyéthylène pour brûleur en verre que vous mettez de côté lorsque vous avez déballé le foyer contient la bonne quantité de matériau en verre pour couvrir le brûleur. Tout le contenu du sac doit être réparti uniformément sur le plateau du brûleur.

1. Localisez le brûleur dans la cheminée. Se référer au photo adjacente.
2. Coupez soigneusement un coin du sac en polyéthylène pour former un bec verseur. L'ouverture doit être assez grande pour permettre au média de verre de s'écouler mais pas si grand que vous ne pouvez pas contrôler le débit.
3. Vous remarquerez que la surface du brûleur est conçue avec des bords relevés qui forment un plateau pour contenir le support en verre.



Plateau du Brûleur

Placement de la Vitre du Brûleur (a continué)

- En commençant par une extrémité, versez le support de verre sur le plateau du brûleur en gardant le bec verseur sur le poly-sac vers le centre du brûleur pour éviter le renversement de morceaux de verre sur les côtés du brûleur. Voir les photos adjacentes.
- Une fois que vous avez versé tout le support du brûleur en verre dans le plateau du brûleur, lissez soigneusement les morceaux de verre afin qu'ils aient une profondeur uniforme sur toute la surface du brûleur. Lorsque le support en verre du brûleur est correctement placé, il doit ressembler au Photos.
- REMARQUE :** Si quelques morceaux de verre s'échappent des bords du plateau du brûleur lors de l'installation, ce n'est pas un problème. Ils atterriront simplement dans la zone située sous le brûleur et ne feront aucun mal.



L'installation partielle du verre transparent et écrasé



L'installation complète du verre transparent et écrasé

L'Installation des Portes de Sûreté

- La porte de secours supérieures sont expédiées séparément du foyer et doivent être installées sur le dessus de la chambre de combustion à ce stade de l'installation. **REMARQUE :** La porte de secours comprennent un joint qui couvre toute la surface inférieure. Faites attention lors de la manipulation de la porte de secours pour éviter d'endommager le matériau du joint.
- La première image montre les ouvertures de secours et les retenues de porte de secours.
- Chaque porte de secours comprend des languettes d'alignement qui correspondent aux dispositifs de retenue à fentes sur la chambre de combustion.
- Basculez suffisamment la porte de décharge pour permettre à la languette d'alignement arrière de s'engager dans la fente de retenue arrière. Reportez-vous à la deuxième image.
- Faites pivoter le bord avant de chaque porte de secours afin qu'elles s'alignent sur les dispositifs de retenue avant.
- Poussez doucement l'avant vers l'avant pour permettre à la languette d'alignement avant de la porte de décharge de s'engager sur le dispositif de retenue. Reportez-vous à la première image en haut de la page suivante.
- La porte de secours doit pouvoir monter et descendre librement sur les dispositifs de retenue si elle est correctement installée.
- Lorsque l'installation de la porte de secours est terminée, la porte doit être complètement abaissée. Reportez-vous à la deuxième image en haut de la page suivante.

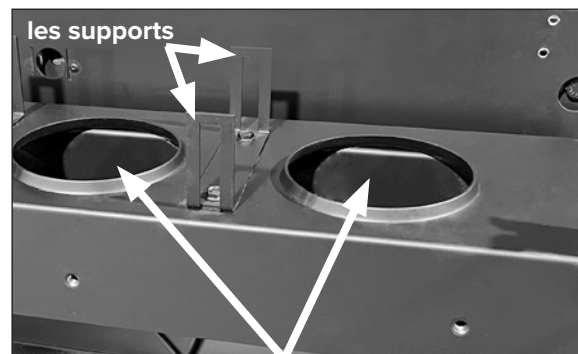

les supports
les ouvertures de sûreté

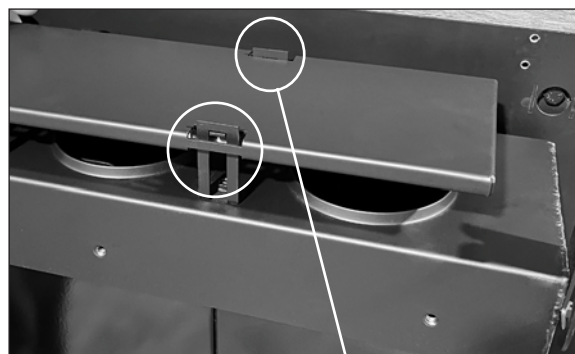

Tab Frontal de Secours Porte

l'attache d'arrière de la porte de sûreté engagée dans le support d'arrière

Installation de La Porte de secours (a continué)



L'attache du devant de la porte de sûreté engagée sur le support

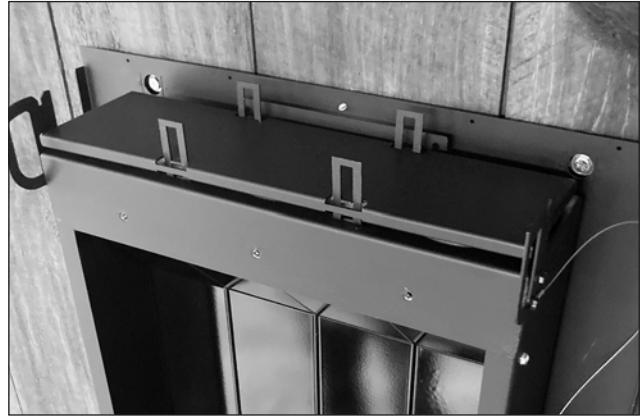

La porte de sûreté présentée dans sa position d'opération correcte

L'Installation du Panneau Frontal Vitré et Son Cadre

Après l'installation du verre du brûleur et des portes de sûreté, il faut remplacer le panneau frontal et le cadre.

1. Soigneusement ramassez le panneau et le cadre en saisissant les côtés du cadre et en utilisant vos pouces et vos doigts à maintenir le verre en place de dans le joint et le cadre.
2. Avec le cadre en verre (et le verre) tenu à un léger angle (en laissant de la place pour vos doigts entre le cadre et le foyer), insérez le bord inférieur du cadre dans le dispositif de retenue du cadre situé sur la partie inférieure avant du foyer. Attention à bien centrer le cadre de gauche à droite.



3. Une fois le bord inférieur en place, écartez vos doigts et appuyez le haut du cadre contre la chambre de combustion tout en poussant vers le bas pour vous assurer que le cadre est entièrement engagé dans le dispositif de retenue du cadre.

4. Maintenez le cadre en place d'une main et insérez les (4) attaches du cadre de verre le long du bord supérieur du cadre de verre. Serrez les attaches jusqu'à ce qu'elles soient serré à la main.
5. Serrez chaque fixation d'1/2 tour à la fois, en travaillant d'un côté à l'autre, jusqu'à ce que le cadre de la vitre soit en contact avec la face de la chambre de combustion sur tout le bord supérieur. Ne serrez pas trop les fixations car cela peut exercer une pression excessive sur le verre.



6. Le foyer ne doit pas être utilisé sans la porte de décharge installée. Les ouvertures des portes de secours doivent être couvertes par une porte de secours, et la porte de secours doit pouvoir coulisser librement sur les dispositifs de retenue.

L'Installation des Panneaux à l'Extérieur

Les panneaux extérieurs supérieur et inférieur sont fixés à la plaque de montage du foyer avec des vis à tôle. Toutes les autres vis sont des vis mécaniques à tête Phillips.

1. Installez d'abord le panneau supérieur extérieur.

Alignez les trois trous le long du bord arrière du panneau avec les avant-trous le long du bord supérieur de la plaque de montage du foyer. Insérez et serrez les trois vis à tôle. Un tourne-écrou magnétique est utile.



2. Installez ensuite le panneau latéral extérieur gauche.

Alignez les trois trous le long du bord arrière du panneau avec les écrous PEM le long du bord de la plaque de montage du foyer. Insérez les trois vis cruciformes mais ne serrez pas complètement.



3. Localisez le trou de fixation sur le bord avant supérieur du panneau latéral extérieur gauche et alignez-le avec l'écrou PEM à l'avant du panneau supérieur. Insérez la vis cruciforme.

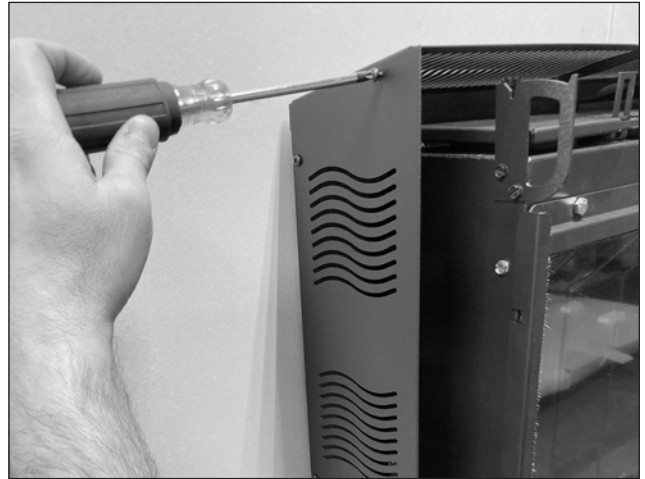

4. Assurez-vous que les bords du panneau sont alignés avec les bords du panneau extérieur supérieur et de la plaque de montage et serrez les quatre vis cruciformes.

5. Positionnez le panneau latéral extérieur droit de sorte qu'il soit aligné avec les trois écrous PEM sur la plaque de montage et l'écrou PEM avant sur le panneau supérieur. Alignez les bords arrière et extérieur du panneau supérieur avec les pièces adjacentes, puis insérez et serrez les quatre vis cruciformes.

6. Installez ensuite le panneau inférieur extérieur. Guidez la bride arrière du panneau vers le haut jusqu'à ce que les trous de montage de la bride s'alignent avec les avant-trous de la plaque de montage.

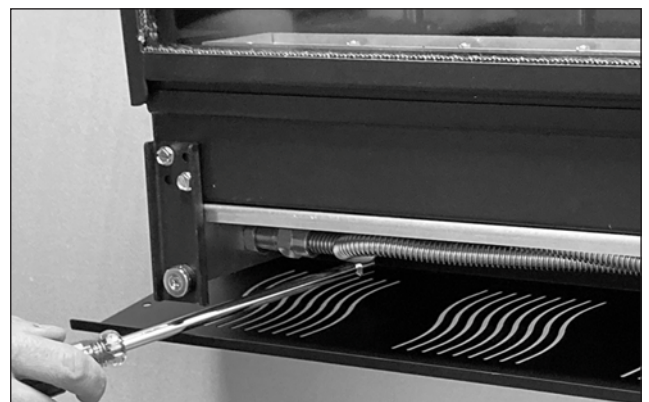

7. Fixez le panneau à la plaque de montage à l'aide de vis à tôle le long du bord arrière du panneau.

Remarque : Il peut être plus facile d'installer les vis à tôle si vous retirez les deux supports de montage du contour inférieur de l'avant du foyer. Un tourne-écrou magnétique sera également utile.

L'Installation des Panneaux à l'Extérieur (a continué)

- Fixez le panneau inférieur extérieur aux panneaux latéraux extérieurs en alignant les trous de fixation du panneau inférieur avec les écrous PEM dans les coins avant des brides inférieures des panneaux latéraux extérieurs. Insérez et serrez les deux vis cruciformes.



- Réinstallez les supports de contour inférieurs si vous les avez retirés en insérant et en serrant les deux vis à tête dans chaque support.
- Seuls les ensembles de garniture fournis par le fabricant doivent être utilisés pour l'installation de cet appareil.

Installer le Façade de la Cheminée avec Écran Intégré

Le façade décoratif avec écran intégré pour la cheminée est maintenu en place par quatre supports. Deux sont situés en haut du foyer et deux en bas. Il y a des supports d'accouplement et des plaques de capture sur le contour lui-même. Reportez-vous aux photos adjacentes lors de l'installation de l'habillage.

- Déballer le contour avec écran intégré de la boîte d'expédition..
- Avec un assistant, soulevez le façade avec écran intégré vers le haut et identifiez le sommet en recherchant la verticale supports visibles depuis l'arrière de l'encadrement.

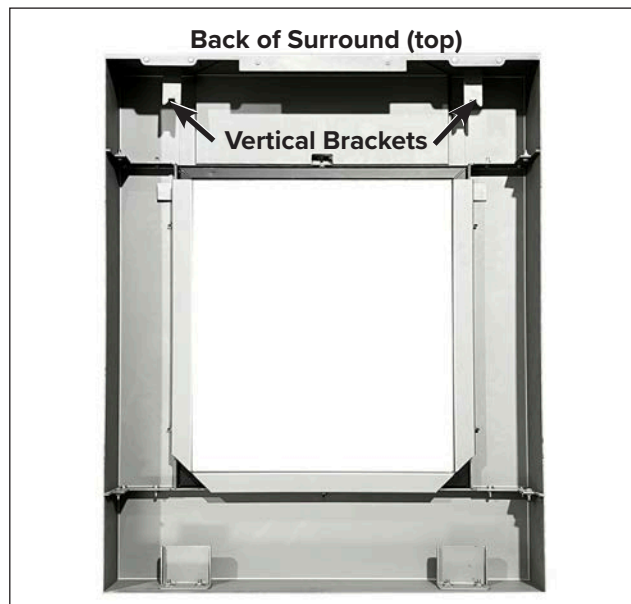

- Déplacez le façade avec écran intégré en place, en centrant généralement l'ouverture du façade sur le panneau de verre. Gardez le bas du contour incliné légèrement à l'écart du foyer.

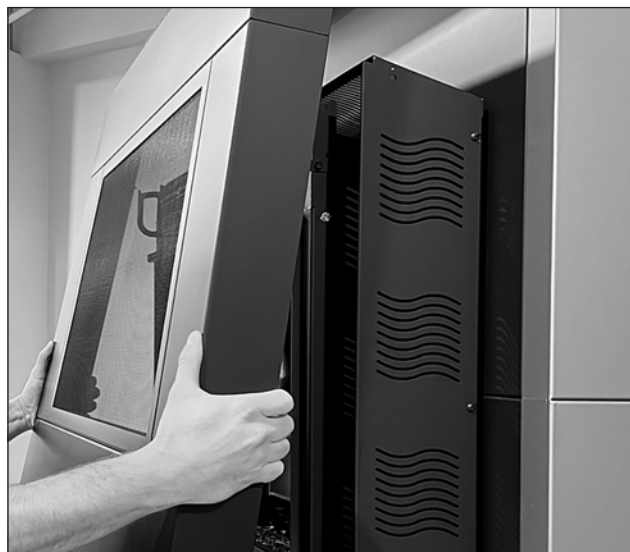

ASSEMBLAGE et INSTALLATION

4. Tout en regardant derrière le contour avec écran intégré, guidez les deux supports de contour sur le cran avant des supports de raccordement sur le dessus du foyer. Vous trouverez peut-être plus facile d'engager un support puis l'autre. Abaissez l'encadrement jusqu'à ce que les deux ensembles de supports soient complètement accouplés.



5. Poussez délicatement le haut de l'encadrement avec écran intégré afin que les supports d'encadrement glissent dans le cran arrière des supports d'accouplement sur le dessus du foyer.

6. Faites pivoter avec précaution le bas du façade avec écran intégré vers la base du foyer jusqu'à ce que chacun des supports en L du façade soit aligné avec les aimants du foyer, en maintenant le bas du entourer solidement sur le foyer.



7. Pour retirer le façade avec écran intégré, tirez le bord inférieur du façade vers l'extérieur pour désengager les aimants, puis soulevez le haut et retirez-le des supports supérieurs.
8. Pour éviter d'endommager le contour avec écran intégré, placez toujours le contour dans un endroit sûr lorsque vous il est retiré de la cheminée..

INSTRUCTIONS POUR LE PREMIER FEU

Lorsque vous utilisez votre nouveau foyer pour la première fois, des vapeurs peuvent être libérées en raison du durcissement des composés utilisés dans la fabrication de l'appareil. Ces vapeurs sont normales et peuvent provoquer une odeur et peuvent également faire en sorte que les flammes atteignent toute la hauteur de la chambre de combustion, ou même légèrement plus, pendant les premières heures de fonctionnement. Il est possible que ces vapeurs déclenchent des détecteurs de fumée à proximité immédiate. Nous vous recommandons d'ouvrir une fenêtre pour ventiler la pièce pendant cette période de combustion. Après quelques heures d'utilisation, les vapeurs disparaîtront et les flammes seront à hauteur normale.

Suivez ces instructions pour un premier feu réussi;

1. Allumez le foyer en mode manuel.
2. Réglez la hauteur de la flamme sur élevée.
3. Laissez le foyer fonctionner pendant 3 heures à ce réglage, puis éteignez le foyer et laissez-le refroidir.
4. Une fois le foyer refroidi, allumez le foyer en mode manuel avec la flamme haute et le ventilateur éteint.
5. Laissez le foyer fonctionner pendant 6 heures dans ce réglage.

REMARQUE : De légères odeurs peuvent encore être remarquées lors des utilisations futures du foyer, mais elles diminueront avec le temps. Le type de matériaux de finition utilisés autour du foyer peut ajouter des odeurs ou augmenter le temps de séchage. Si le foyer n'a pas été utilisé pendant plusieurs mois, il est normal que des odeurs se produisent, causées par des peluches ou de la poussière qui se sont déposées sur l'appareil lorsqu'il n'est pas utilisé.

DISPOSITIF DE SUPERVISION DE FLAMME

Pour votre sécurité, cet appareil est équipé d'un dispositif de surveillance de flamme qui coupera l'alimentation en gaz si, pour une raison quelconque, la flamme de la veilleuse s'éteint. Cet appareil intègre une sonde fixe, qui capte la chaleur de la flamme pilote. Si la sonde est froide, l'appareil empêchera tout écoulement de gaz à moins d'allumer manuellement la veilleuse. Voir les instructions d'éclairage complètes.

REMARQUE : Effectuez périodiquement une vérification visuelle pour vous assurer que les flammes de la veilleuse et du brûleur sont telles qu'illustrées (haut de la page 39).

Par temps extrêmement froid, il est recommandé de laisser la veilleuse en marche pour éviter la formation de condensation dans le foyer et sur la zone de visualisation en verre lors du démarrage.

INFORMATIONS SUR L'ÉCLAIRAGE, LE FONCTIONNEMENT ET L'ÉVALUATION

L'information sur l'éclairage, le fonctionnement et la valeur nominale est située sur une plaque devant le ventilateur de confort à l'intérieur de la face avant du foyer.

Pour accéder à la plaque, retirez le panneau de garniture d'air inférieur comme indiqué à l'étape 1 à la page 26 du Manuel d'installation et d'utilisation.

⚠ ATTENTION

N'ESSAYEZ PAS DE TOUCHER LA PLAQUE SI NALÉTIQUE PENDANT QUE LE FOYER EST ENCORE CHAUD!
Laissez refroidir le foyer avant de le toucher.

ENTRETIEN

Si une attention est requise pour votre appareil, contactez votre revendeur en indiquant le numéro de modèle et le numéro de série. Ce numéro se trouve sur la plaque signalétique située à côté du module de commande. Les pièces de rechange sont indiquées à la fin de ce manuel. Veuillez toujours indiquer le numéro de pièce et la description lors de la demande de pièces de rechange. La garantie est nulle si elle est réparée par un technicien non qualifié.

DISPOSITIFS DE CONTRÔLE DU FOYER

Il y a deux façons de contrôler votre foyer.

1. SÓLAS One-Touch Télécommande (#S-507)
2. L'Interrupteur Mural (en option) (#WTP-1500)

La télécommande SÓLAS One-Touch peut être programmée pour fonctionner automatiquement—voir pages 40-46.

Le pavé tactile mural en option peut être utilisé pour allumer et éteindre la flamme et pour augmenter ou diminuer la hauteur de la flamme.

REMARQUE : La télécommande SÓLAS One-Touch en mode AUTO remplacera le pavé tactile mural.

REMARQUE : le pavé tactile mural n'est pas compatible avec le système d'évacuation électrique auto-calibrant SÓLAS.

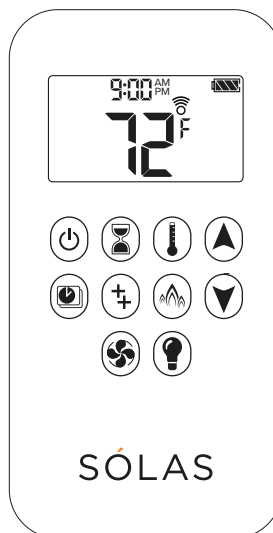

SÓLAS One-Touch
Télécommande #S-507

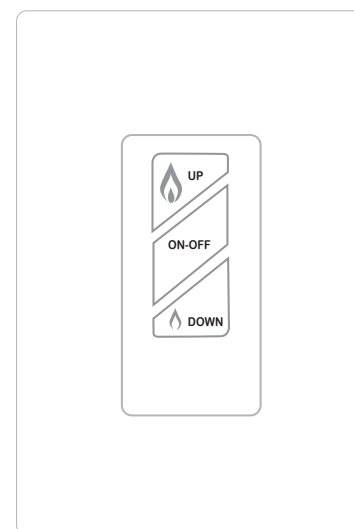

L'Interrupteur Mural
#WTP-1500
(en option)

AVERTISSEMENT : Si vous ne suivez pas exactement ces instructions, un incendie ou une explosion peut se produire, causant des dommages matériels, des blessures corporelles ou la mort.

Lors de l'allumage de cet appareil, suivez exactement les instructions.

A. Cet appareil est muni d'un dispositif d'allumage qui allume automatiquement la veilleuse. Ne tentez pas d'allumer la veilleuse manuellement.

B. AVANT D'ALLUMER LA VEILLEUSE, reniflez tout autour de l'appareil pour déceler une odeur de gaz. Reniflez près du plancher, car certains gaz sont plus lourds que l'air et peuvent s'accumuler au niveau du sol.

QUE FAIRE SI VOUS SENTEZ UNE ODEUR DE GAZ

- Ne pas tenter d'allumer d'appareil
 - Ne touchez à aucun interrupteur; ne pas vous servir de téléphones se trouvant dans le bâtiment.
 - Appelez immédiatement votre fournisseur de gaz depuis un voisin. Suivez les instructions du fournisseur.
 - Si vous ne pouvez pas joindre votre fournisseur de gaz, appelez les pompiers.
- C. Ne pas pousser ou tourner la manette d'admission du gaz qu'à la main. Ne jamais employer d'outil à cette fin. Si la manette reste coincée, ne tentez pas de la réparer; appelez un technicien qualifié. Quiconque tente de forcer la manette ou de la réparer peut provoquer une explosion ou un incendie.
- D. N'utilisez pas cet appareil s'il a été plongé dans l'eau, même partiellement. Faites inspecter l'appareil par un technicien qualifié et remplacez toute partie du système de contrôle et toute commande qui ont été plongés dans l'eau.

MODE D'EMPLOI

1. ARRÊTEZ! Lisez les instructions de sécurité sur la portion supérieure de cette étiquette.
2. Cet appareil est muni d'un dispositif d'allumage qui allume automatiquement la veilleuse. Ne tentez pas d'allumer la veilleuse manuellement.
3. Confirmez que l'écran LCD à distance indique « OFF ». Vérifiez visuellement qu'il n'y a pas de veilleuse visible à l'intérieur du foyer.
4. Attendez cinq (5) minutes pour éliminer tout gaz. Puis sentez le gaz, y compris près du sol. Si vous sentez une odeur de gaz, STOP! Suivez "B" dans les informations de sécurité ci-dessus. Si vous ne sentez pas d'odeur de gaz, passez à l'étape 5.
5. À l'aide de la télécommande ou du pavé tactile mural en option, maintenez enfoncé le bouton «ON/OFF» pendant 4 secondes. Un signal sonore confirme que la séquence de démarrage a commencé.
6. Des bips continus confirment que l'allumage est en cours. Une fois allumée, la flamme de la veilleuse devrait apparaître comme indiqué ci-dessous. Une fois la veilleuse confirmée, le brûleur principal s'allume à haute.

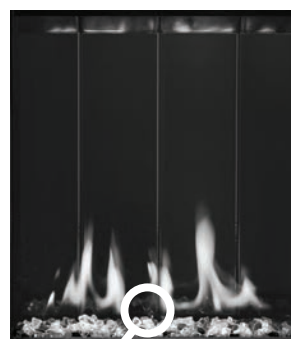
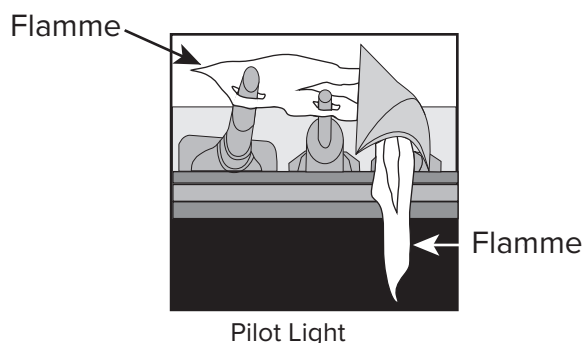

Emplacement de la veilleuse

REMARQUE: Si la veilleuse ne reste pas allumée après plusieurs essais, passez à l'étape 9.

7. Utilisez les boutons de réglage de la hauteur de la flamme sur la télécommande ou le pavé tactile mural en option pour régler la flamme. Pour augmenter la hauteur de la flamme, appuyez et maintenez ▲. Pour diminuer la hauteur de la flamme, appuyez et maintenez ▼.
8. Appuyez sur le bouton ▼ de la télécommande ou du pavé tactile mural en option et maintenez-le enfoncé pour régler l'appareil sur la veilleuse uniquement.
9. Si l'appareil ne fonctionne pas, suivez les instructions «COUPER LE GAZ À L'APPAREIL» et appelez votre technicien de service de gaz ou votre fournisseur de gaz.

POUR COUPER LE GAZ VERS L'APPAREIL

1. Pour couper le gaz de l'appareil, appuyez et relâchez le bouton «OFF» de la télécommande ou du pavé tactile mural en option. Un signal sonore confirmera.
2. POUR COUPER L'ALIMENTATION EN GAZ DE L'APPAREIL, fermez le robinet d'arrêt sur la conduite d'alimentation en gaz de l'appareil.

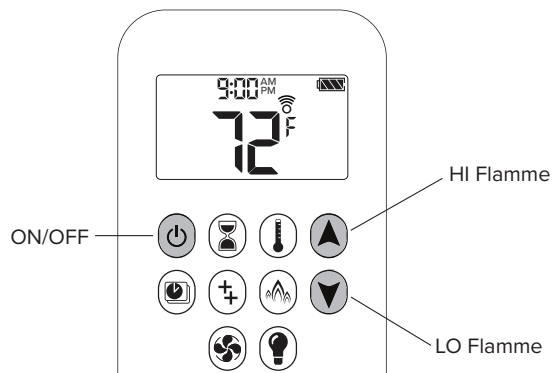

TÉLÉCOMMANDE SÓLAS One-Touch JUMELAGE

Le module de commande et la télécommande doivent être appairés avant la première utilisation. Ceci a été réalisé pour vous à l'usine. Reportez-vous à la section ci-dessous si le module de commande et la télécommande perdent la synchronisation.



1. Insérez deux piles alcalines AAA dans la télécommande. Utilisez uniquement des piles alcalines de marque, telles que Duracell ou Energizer.

2. Quatre piles alcalines AA sont installées dans le module de commande (illustré ci-dessous).

REMARQUE: les quatre piles AA ne sont utilisées qu'à des fins de batterie de secours en cas de panne de courant.

3. Localisez le bouton de réinitialisation sur la face avant du module de commande.

4. Appuyez sur le bouton RESET du module de commande et maintenez-le enfoncé jusqu'à ce que vous entendiez un bip court et un bip long. Après le deuxième bip, relâchez le bouton de réinitialisation.

5. Dans les 20 secondes suivantes, appuyez et maintenez le bouton  de la télécommande pendant 2-3 secondes.  s'affichera et clignotera sur la télécommande pendant la séquence d'appairage. La télécommande comptera de 1 à 8, et vous entendrez deux bips courts confirmant que le jumelage est terminé.

Si vous entendez un long bip, la séquence d'appairage a échoué ou le câblage est incorrect.

Il s'agit d'un jumelage unique qui n'est pas nécessaire lors du changement des piles de la télécommande ou du module de commande. Le système de télécommande est maintenant prêt à être utilisé.

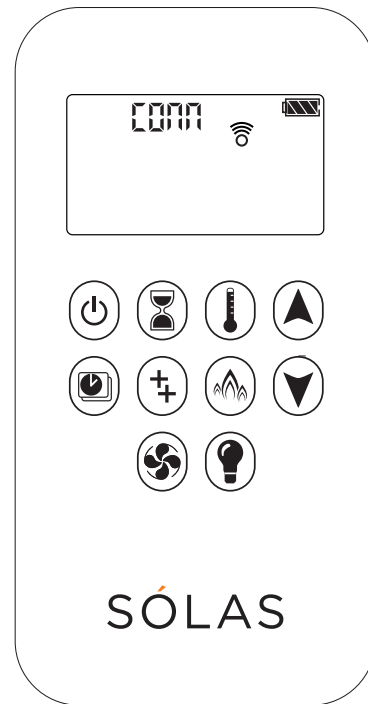

SÓLAS One-Touch
Programmable Télécommande
Thermostatique

#S-507

REMARQUE : Les piles de votre télécommande et module de commande SÓLAS One-Touch doivent être remplacées chaque année.



Bouton de Réinitialisation

SÓLAS One-Touch
Module de Controle

#S-504

COMMENT ÉTEINDRE VOTRE FOYER (Y COMPRIS PILOT LUMIÈRE)

Familiarisez-vous avec chacune de ces méthodes avant de faire fonctionner votre foyer.

Télécommande et pavé tactile mural*: Appuyez sur le bouton ON-OFF et maintenez-le enfoncé pendant une seconde (soit sur la télécommande, soit sur le pavé tactile mural en option). Si les flammes sont allumées, elles s'éteignent et vous entendez le moteur de la vanne s'arrêter. Vous entendez un bruit sourd et un bip indiquant que la vanne a reçu le signal de la télécommande.

COMMENT S'ASSURER QUE VOTRE FOYER NE PEUT PAS ÊTRE ALLUMÉ PAR MAINTENANCE

Vous pouvez utiliser la méthode suivante pour vous assurer que votre foyer ne s'allumera pas lorsque vous ne le souhaitez pas.

Tout d'abord, assurez-vous que votre foyer est éteint, y compris la veilleuse, et froid AVANT de continuer.

- Fermez le robinet d'arrêt de la conduite d'alimentation en gaz pour l'appareil.
- Retirez toutes les piles du module de commande ainsi que les piles de la télécommande.
- Couper le courant au disjoncteur.

Arrêt automatique (dans certaines conditions)

La télécommande de votre foyer est équipée d'un mécanisme d'arrêt automatique qui s'active dans certaines conditions. Voir page 46 dans la section Fonctionnement de la télécommande pour une description de cette fonction.

REMARQUE : Avant d'utiliser le système de télécommande pour la première fois, le module de commande et la télécommande sont synchronisés en usine. Voir la section Configuration de l'appairage à distance SÓLAS à la page précédente de ce manuel si le module de commande et la télécommande perdent la synchronisation.

IMPORTANT: AVANT DE COMMENCER, veuillez noter qu'avec ce système, les réglages de l'heure, de la température et de la mise en marche/arrêt automatique ne peuvent être programmés que lorsque l'affichage des fonctions clignote. Soyez patient lors de la programmation car la configuration prend du temps.

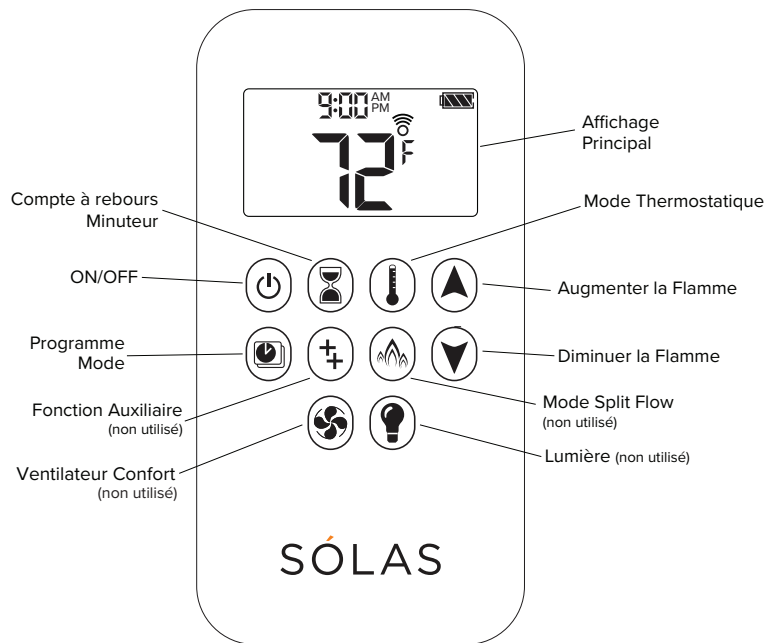

SÓLAS One-Touch
Programmable Télécommande
Thermostatique
d'article #S-507

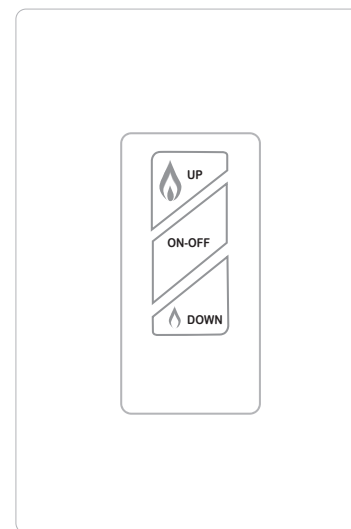

L'Interrupteur Mural*
#WTP-1500
(en option)

*Non compatible avec le kit d'évent à étalonnage automatique SÓLAS

SÓLAS

PRÉSENTATION DE L’AFFICHAGE PRINCIPAL À DISTANCE SOLAS ONE-TOUCH

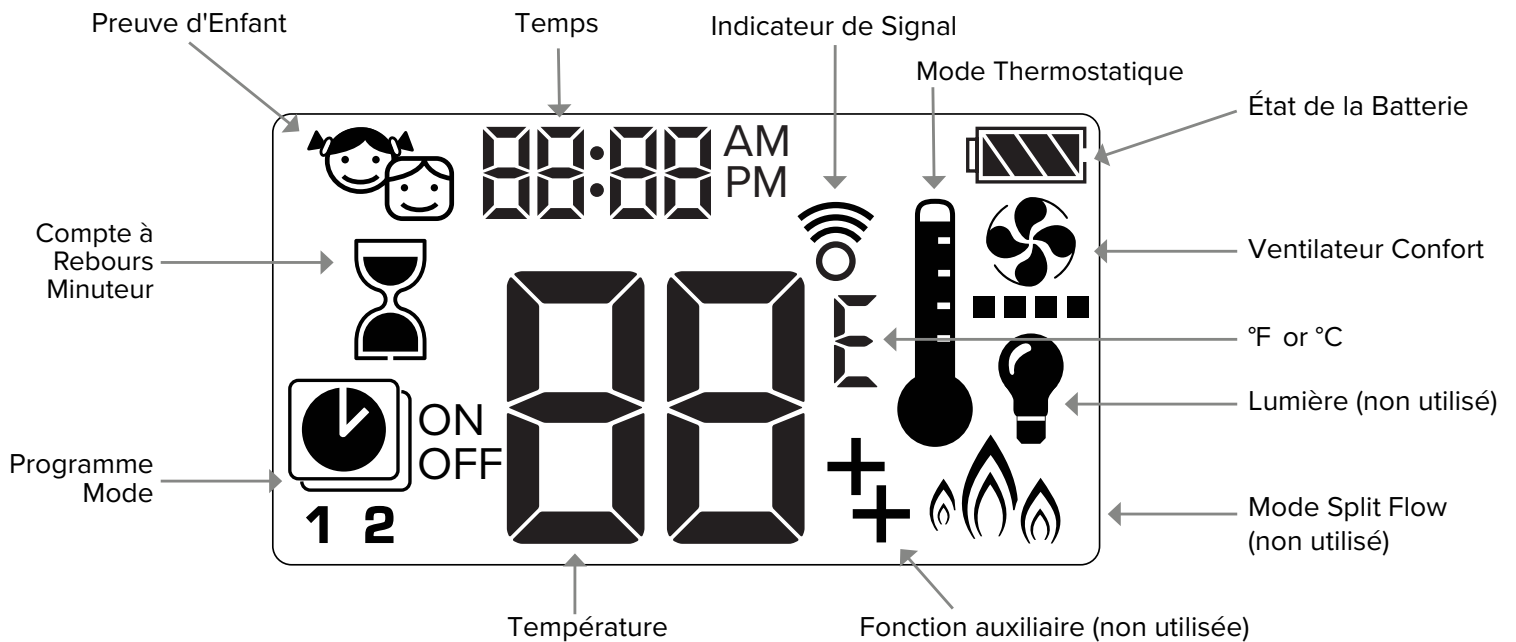

Ne laissez pas la télécommande sur l’âtre, le manteau ou sur le dessus du foyer. Utilisez le support de montage mural à distance fourni.





La télécommande SÓLAS One-Touch est livrée avec un support mural. Montez le support mural dans la même pièce que le foyer. Environ 2 ½ - 3 meters du foyer.

POUR ALLUMER LA CHEMINÉE

AVERTIR
LORSQUE L'ALLUMAGE DE LA VEILLEUSE EST CONFIRMÉ, LE MOTEUR TOURNE AUTOMATIQUEMENT À LA HAUTEUR DE FLAMME MAXIMALE.

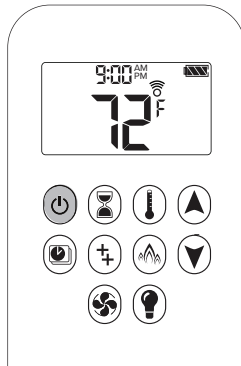
Éclairage SÓLAS One-Touch (par défaut): 





Appuyez et maintenez  enfoncé pendant 4 secondes, jusqu'à ce que 8 bips courts et une série de lignes clignotantes confirment que la séquence de démarrage a commencé. Relâchez le bouton.

Le gaz principal s'écoule une fois que l'allumage de la veilleuse est confirmé.

La télécommande passe automatiquement en mode manuel après l'allumage du brûleur principal. Le foyer passera par défaut à la flamme HI.

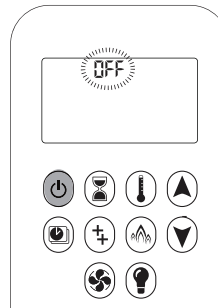
POUR ÉTEINDRE LE FEU



• Appuyez  sur pour éteindre. Lorsque le pilote est éteint, il prendra 2 minutes avant peut être rallumé.

REMARQUE: il y a un délai de 2 minutes après la coupure avant que le prochain allumage ne soit possible.

AVERTIR

Vérifiez toujours visuellement le feu et la veilleuse pour vous assurer qu'ils sont éteints.

MODE VEILLE (FLAMME PILOTE)

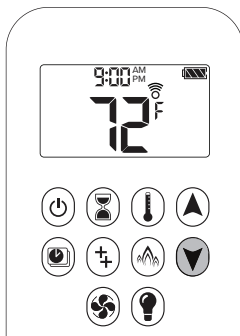

Appuyez et maintenez  enfoncé pour régler l'appareil sur la veilleuse.



Pour augmenter la hauteur de la flamme, appuyez et maintenez .

Pour diminuer la hauteur des flammes, maintenez enfoncée la touche . Vous pouvez maintenir le bouton enfoncé jusqu'à ce que le feu soit réglé uniquement sur la veilleuse.

AVERTIR

Si la veilleuse ne reste pas allumée après plusieurs essais, appelez votre technicien de service local ou votre fournisseur de gaz.

DÉSIGNER BASSE FLAMME ET HAUTE FLAMME

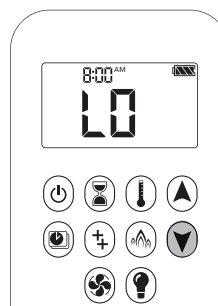

Double-cliquez sur le bouton flèche vers le bas . "LO" s'affiche.

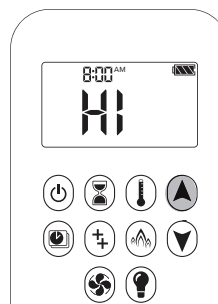

REMARQUE : La flamme passe d'abord à feu vif avant de passer au feu faible désigné.



Double-cliquez sur le bouton Flèche HAUT . La flamme passe automatiquement à feu vif. "HI" s'affichera.

OPÉRATION DE TÉLÉCOMMANDE SÓLAS ONE-TOUCH

RÉGLAGE CELSIUS OU FAHRENHEIT

Pour basculer entre °C et °F, appuyez et maintenez  +  simultanément.

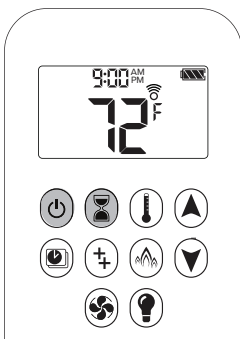

Note: Lorsque Remote est en mode °C (Celsius), l'horloge sera sur 24 heures. Lorsque la télécommande est en mode °F (Fahrenheit), l'horloge sera de 12 heures.



PREUVE D'ENFANT

Votre télécommande peut être réglée pour verrouiller toutes les commandes du foyer, sauf OFF.

Pour ACTIVER la sécurité enfants:

1. Appuyez et maintenez  +  simultanément.
2.  est affiché. La preuve enfant est maintenant active.









Pour DÉACTIVER la sécurité enfants:

1. Appuyez et maintenez  +  simultanément.
2.  disparaît. La sécurité enfant est maintenant inactive et la télécommande a toutes ses fonctions.

COMPTE À REBOURS

Vous pouvez régler votre foyer pour qu'il s'éteigne automatiquement à la fin d'une minuterie.

Pour régler un compte à rebours:















1. Appuyez et maintenez  jusqu'à ce que  s'affiche. **L'heure** clignote.
2. Appuyez sur  or  pour sélectionner l'heure.
3. Pour confirmer, appuyez sur . **Les minutes** clignent.
4. Appuyez sur  or  pour sélectionner les minutes.
5. Pour confirmer, appuyez sur  ou attendez.

Pour désactiver un compte à rebours:

1. Appuyez sur , et le compte à rebours  disparaît.

NOTE: Le compte à rebours ne fonctionne qu'en modes manuel et thermostatique. Le compte à rebours maximum est de 9 heures et 50 minutes.

RÉGLAGE DE L'HEURE

1. Appuyez sur  +  simultanément. **Le jour** clignote.
2. Appuyez sur  +  pour sélectionner un numéro correspondant avec le jour de la semaine.
 - 1 = Lundi
 - 2 = Mardi
 - 3 = Mercredi
 - 4 = Jeudi
 - 5 = Vendredi
 - 6 = Samedi
 - 7 = Dimanche
3. Appuyez sur  +  simultanément. L'heure clignote.
4. Pour sélectionner l'heure, appuyez sur  or .
5. Appuyez sur  +  simultanément. **Les minutes** clignent.
6. Pour sélectionner les minutes, appuyez sur  or .
7. Pour confirmer, appuyez simultanément sur  +  ou attendez

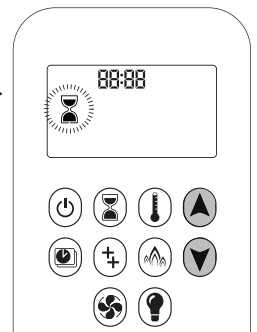
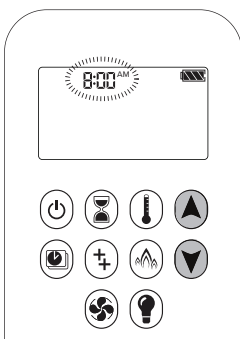

OPÉRATION DE TÉLÉCOMMANDE SÓLAS ONE-TOUCH

MODES DE FONCTIONNEMENT

Mode Manuel

L'état marche/arrêt du foyer, ainsi que la hauteur de la flamme, sont contrôlés manuellement par l'utilisateur.

Mode Thermostatique

La température ambiante est mesurée et comparée à la température réglée. La hauteur de la flamme est automatiquement ajustée pour atteindre la température de consigne.

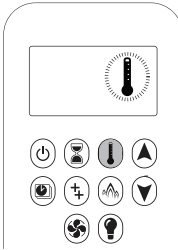

AU:

Appuyez sur jusqu'à ce que s'affiche. La température pré-réglée s'affiche brièvement, suivie de la température ambiante.

Réglage de la température souhaitée:

1. Appuyez sur jusqu'à ce que s'affiche et la température de consigne clignote.
2. Pour régler la température de consigne, appuyez sur ou .
3. Pour confirmer, appuyez sur ou attendez.

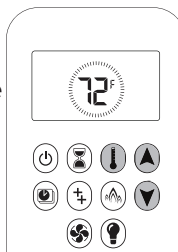

DÉSACTIVÉ:

1. Appuyez .
2. Appuyez ou pour passer en Mode Manuel.
3. Appuyez pour passer en mode Programme.



Mode Programme

La température est contrôlée par les programmes 1 et 2, dont chacun peut être réglé pour s'allumer et s'éteindre à des heures spécifiques, à une température définie.

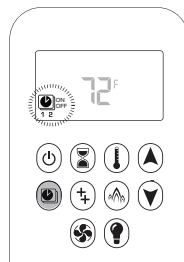

MODE PROGRAMME

AU:

Appuyez .
, 1 ou 2, **ON** ou **OFF** sont affichés.

DÉSACTIVÉ:

1. Appuyez , ou pour passer en Mode Manuel.
2. Press to go to Thermostatic Mode.

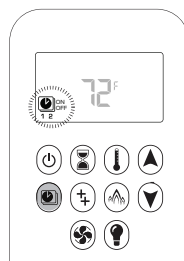

NOTE: La température réglée pour le mode thermostatique est la température pour le temps de marche en mode programme. La modification de la température de consigne du mode thermostatique modifie également la température de mise en marche en mode programme.

Paramètres par Défaut:

- À TEMPS (Thermostatique) TEMPÉRATURE: 70°F / 21°C
- TEMPÉRATURE D'ARRÊT: " " (flamme pilote seulement)

Réglage de la Température:

1. Appuyez et maintenez jusqu'à ce que clignote. **ON** et la température de consigne (réglée en mode thermostatique) s'affiche.
2. Pour continuer, appuyez sur ou attendez. , **OFF** affiché, la température clignote.
3. Sélectionnez la température en appuyant sur ou .
4. Pour confirmer, appuyez sur .



NOTE: Les températures de consigne ON (Thermostatique) et OFF sont les mêmes pour chaque jour.

Réglage du jour:

1. TOUS clignote. Appuyez sur ou pour choisir entre:
 - **ALL** = mêmes réglages ON-OFF tous les jours
 - **SA:SU** = mêmes réglages ON-OFF samedi et dimanche
 - **1, 2, 3, 4, 5, 6, 7** = minuterie quotidienne—réglages ON-OFF uniques pour un seul jour de la semaine, pour plusieurs jours de la semaine ou tous les jours de la semaine.
2. Pour confirmer, appuyez sur .



TOUS sélectionnés

Réglage de l'heure (PROGRAMME 1)



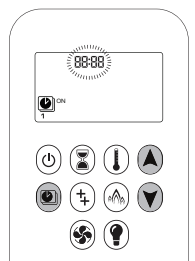



1. , **1**, **ON** sont affichés. ALL s'affiche brièvement. L'heure clignote.
2. Pour sélectionner l'heure, appuyez sur ou .
3. Pour confirmer, appuyez sur . , **1**, **ON** sont affichés. ALL s'affiche brièvement. Les minutes clignent.
4. Pour sélectionner les minutes, appuyez sur ou .
5. Pour confirmer, appuyez sur .



OPÉRATION DE TÉLÉCOMMANDE SÓLAS ONE-TOUCH

MODE PROGRAMME (A continué)

Réglage de l'heure d'arrêt (PROGRAM 1)

1. , **1, OFF** sont affichés. ALL s'affiche brièvement. L'heure clignote.
2. Pour sélectionner l'heure, appuyez sur  ou .
3. Pour confirmer, appuyez sur . **1, OFF** sont affichés. **ALL** s'affiche brièvement. Les minutes clignent.
4. Pour sélectionner les minutes, appuyez sur  ou .
5. Pour confirmer, appuyez sur .

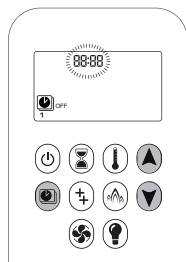

NOTE: Continuez au PROGRAMME 2 et réglez les heures ON et OFF ou arrêtez la programmation à ce stade, et le PROGRAMME 2 reste désactivé.

NOTE: Les PROGRAMMES 1 et 2 utilisent les mêmes températures ON (Thermostatique) et OFF. Une fois qu'une nouvelle température ON (thermostatique) et/ou OFF a été réglée, cette température devient le nouveau réglage par défaut.

NOTE: Les heures ON et OFF programmées pour le PROGRAMME 1 et le PROGRAMME 2 deviennent les nouvelles heures par défaut.

Les piles doivent être retirées pour effacer les heures et températures d'activation et de désactivation du PROGRAMME 1 et du PROGRAMME 2.

SA: SU ou Minuterie Quotidienne (1-7) Choisie

- Réglez l'heure d'activation et l'heure d'arrêt en utilisant la même procédure que "TOUS sélectionnés" ci-dessus.
- En attente de terminer le réglage.

INDICATEUR DE BATTERIE FAIBLE

AVERTIR

N'utilisez pas de tournevis ou d'autre objet métallique pour retirer les piles du support de piles du module de commande ou de la télécommande. Cela pourrait provoquer un court-circuit.

REMARQUE: Les piles de votre télécommande et module de commande sÓlas One-Touch doivent être remplacées chaque année. Utilisez uniquement des piles alcalines de marque telles que Duracell ou Energizer.

Télécommande

L'icône de la batterie  s'affichera lorsque la batterie doit être remplacée. Remplacez par deux piles alcalines AAA 1,5 V.

Module de Contrôle

Des bips fréquents pendant 3 secondes lorsque le moteur tourne indiquent que les piles dans le support de piles du module de commande doivent être remplacées. Remplacez par quatre piles alcalines AA de 1,5 V.

ARRÊT AUTOMATIQUE

Compte à Rebours

À la fin du compte à rebours, le feu s'éteint. Le compte à rebours ne fonctionne qu'en manuel et thermostatique. Le compte à rebours maximum est de 9 heures et 50 minutes.

Arrêt de Sept Jours

S'il n'y a pas d'activité pendant 7 jours, le foyer SÓLAS éteint automatiquement le pilote tel que requis par certaines juridictions.

ARRÊT AUTOMATIQUE



3 heures Sans Fonction de Communication

Si votre foyer et votre télécommande sont inactifs pendant trois heures, par exemple, si la télécommande est laissée dans une autre pièce, votre foyer se met automatiquement en veilleuse.



Bénéficier à

Les produits SÓLAS sont conçus en mettant l'accent sur la sécurité et la responsabilité environnementale. Cela aidera à économiser du carburant et constitue un avantage environnemental. Programmez les modes de température et de minuterie pour maximiser votre efficacité de chauffage.

OPÉRATION DE TÉLÉCOMMANDE SÓLAS ONE-TOUCH

CODE D'ERREUR	MESSAGE	DURÉE D'AFFICHAGE	SYMPTÔME	CAUSE POSSIBLE
F04	F04	4 secondes	<ul style="list-style-type: none"> Pas de veilleuse dans les 30 secondes Remarque: après 3 séquences d'allumage infructueuses, F06 s'affiche 	<ul style="list-style-type: none"> Pas d'approvisionnement en gaz Air dans la conduite d'alimentation du pilote Pas d'étincelle Polarité inversée dans le câblage du thermocouple
F06	F06	4 secondes	<ul style="list-style-type: none"> 3 séquences d'allumage ratées dans 5 minutes Le feu ne répond pas, pas de veilleuse 	<ul style="list-style-type: none"> Pas d'approvisionnement en gaz Air dans la conduite d'alimentation du pilote Pas d'étincelle Polarité inversée dans câblage de thermocouple Orifice pilote incorrect si la vanne a été convertie du GPL au GN ou vice versa
F07	Batterie faible symbole 	Permanente	<ul style="list-style-type: none"> L'icône de la batterie clignote 	<ul style="list-style-type: none"> Affichage à distance Batterie faible dans la télécommande
F09	F09	4 secondes	<ul style="list-style-type: none"> Le feu ne répond pas Pas de contrôle électronique du feu 	<ul style="list-style-type: none"> Le bouton  fléché vers le bas n'a pas été enfoncé pendant l'appairage Le module de commande et la télécommande sont non synchronisés
F46	F46	4 secondes	<ul style="list-style-type: none"> Le feu ne répond pas Réponse intermittente Pas de contrôle électronique du feu 	<ul style="list-style-type: none"> Pas ou mauvaise connexion entre le module de commande et la télécommande Pas d'alimentation au module de commande Portée de communication faible (Module de commande défectueux, télécommande ne pas communiquer avec Module de contrôle)

CONSEILS POUR LA SÓLAS ONE-TOUCH TÉLÉCOMMANDE

- Double-cliquez  pour aller directement à **LO** (le plus bas) réglage de la flamme.
- Double-cliquez  pour accéder directement à **HI** (le plus élevé) réglage de la flamme.
- Les piles de votre télécommande et module de commande SÓLAS One Touch doivent être remplacées chaque année. Utilisez uniquement des piles alcalines de marque telles que Duracell ou Energizer.
- Lorsque vous utilisez la télécommande, elle doit être à moins de 15 pieds (4,5 mètres) de la cheminée.
- Ne laissez pas la télécommande sur le manteau ou le foyer ou sur toute surface chaude. Utilisez le support mural pour télécommande fourni.
- Pour garder hors de portée des enfants, utilisez le support mural pour télécommande fourni.
- Soyez patient lors de la programmation : la mise en place prend du temps.
- Une fois que vous éteignez un pilote, il faut quelques minutes avant de pouvoir le rallumer.

Votre revendeur SÓLAS est là pour vous aider si vous rencontrez des problèmes avec votre foyer SÓLAS ou votre télécommande SÓLAS One-Touch. Veuillez contacter votre concessionnaire pour obtenir de l'aide.

CONVERSION DE GAZ

Cet appareil est convertible sur place lorsqu'un kit de conversion de gaz SÓLAS est utilisé. Les conversions de gaz doivent être effectuées par un technicien de service agréé. Avant de procéder à l'entretien de l'appareil, coupez l'alimentation en gaz et en électricité de l'appareil.

Les foyers au gaz SÓLAS sont approuvés pour une installation à des altitudes allant jusqu'à 2000 pieds aux États-Unis et à 1370 mètres (4500 pieds) au Canada sans changement. Si votre installation est à une altitude supérieure à celles indiquées, consultez l'autorité locale compétente pour les installations de produits à gaz afin de déterminer leurs exigences spécifiques pour les installations à haute altitude.

PART #	LA DESCRIPTION	SÓLAS CONTENU DU KIT DE CONVERSION			
SL16-LPC	ONE6 LP KIT DE CONVERSION	#27 ORIFICE PILOTE	#58 LP DE BRÛLEUR ORIFICE – 1PC	#8 VIS – 1PC	ÉTIQUETTE DE CONVERSION DE GAZ
SL16-NGC	ONE6 NG KIT DE CONVERSION	#35 ORIFICE PILOTE	#53 NG DE BRÛLEUR ORIFICE – 1PC	NG TUBE D'ENTRÉE COLLIER–1PC #8 VIS– 1PC	ÉTIQUETTE DE CONVERSION DE GAZ

1. Retirez le façade du foyer avec écran intégré. Tirez le bord inférieur du contour vers l'extérieur pour désengager les aimants, puis soulevez le haut et hors des supports supérieurs. Pour éviter d'endommager l'habillage avec écran intégré, placez toujours l'habillage dans un endroit sûr lorsqu'il est retiré du foyer.



2. Retirez le panneau de verre avant et le cadre. Reportez-vous à la page 34 (**Installation du panneau de verre avant et de la section Cadre**) Inversez les étapes en commençant par l'étape 5 et terminez par l'étape 1.

3. Retirez le panneau extérieur inférieur en retirant les vis à tête #10, à l'aide d'un tourne-écrou 5/16 ou d'un cliquet avec une rallonge.

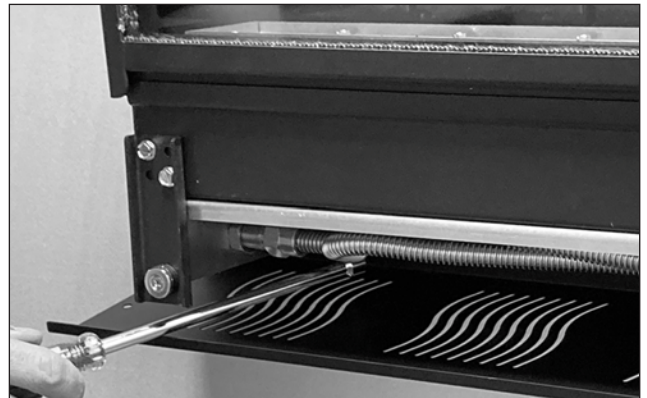

4. Retirez les 2 vis cruciformes des bords extérieurs du panneau extérieur inférieur.



CONVERSION DE GAZ

5. Localisez et retirez les (4) vis à tôle n° 10 qui maintiennent le brûleur dans la chambre de combustion. Ceux-ci sont situés sur les bords extérieurs sous le brûleur. Voir les photos ci-dessous.

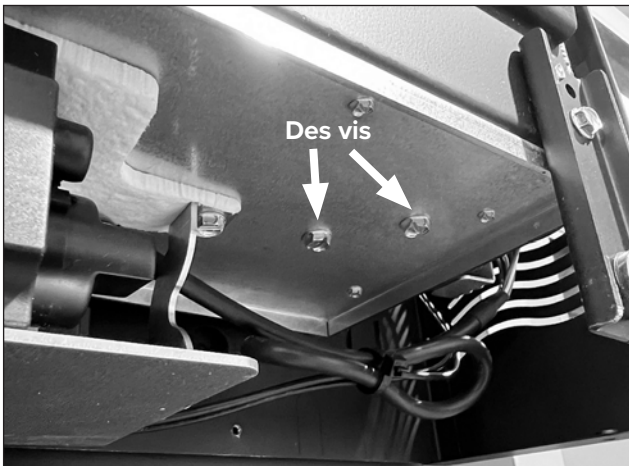
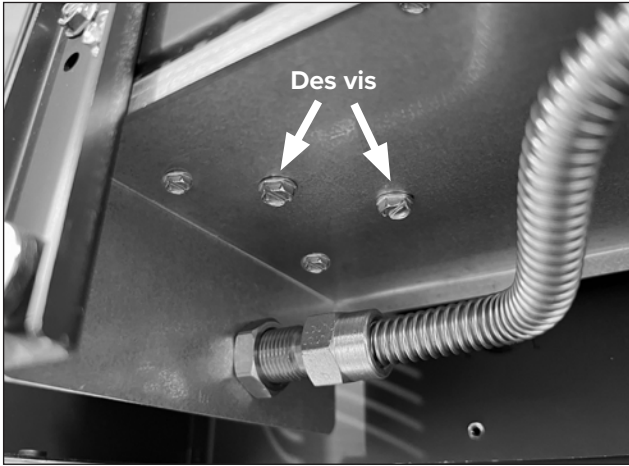

6. Faites glisser le brûleur vers la droite puis vers le haut pour le dégager de l'orifice



7. Avec le brûleur hors du foyer, à l'aide d'une douille de 9/16 po de profondeur, retirez l'orifice et remplacez-le par le bon combustible que vous souhaitez convertir.



8. Ensuite, convertissez le brûleur au combustible souhaité. Lors de la conversion au propane, retirez le collier sur le tube d'entrée du brûleur. Lors de la conversion au gaz naturel, installez le collier sur le tube d'entrée du brûleur et fixez-le avec une vis à tôle #8 fournie à l'aide d'un 1/4" un fou du volant.

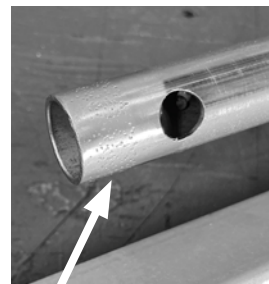

Collier OFF pour LP

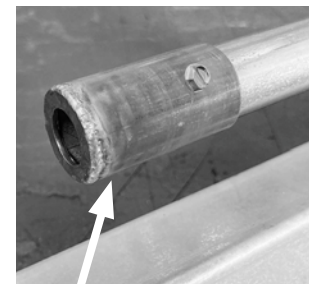

Collar ON pour NG

9. Retirez les (2) vis à tôle n° 10 à l'aide d'un tournevis à douille de 5/16" qui maintient l'assemblage de la veilleuse en place.



CONVERSION DE GAZ

10. Soulevez l'assemblage de la veilleuse dans le foyer, ce qui vous donnera accès aux raccords sous l'assemblage de la veilleuse. Prenez des précautions supplémentaires pour ne pas endommager l'électrode en céramique sur l'assemblage de la veilleuse.



11. À l'aide d'une clé de 10 mm, retirez la conduite de gaz de la veilleuse et remplacez l'orifice de la veilleuse par celui fourni dans le kit de conversion. Assurez-vous que l'orifice de la veilleuse est bien en place et que la conduite de gaz de la veilleuse est correctement serrée pour éviter les fuites autour de l'orifice. S'il n'est pas correctement installé, cela provoquera une flamme pilote anormalement élevée.

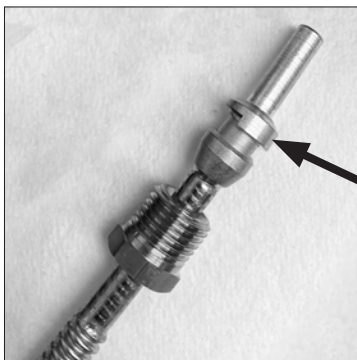

Orifice pilote
correctement scellé

12. Une fois la conduite de gaz de la veilleuse serrée, réinstallez la veilleuse dans le foyer à l'aide des deux vis à tête #10 fournies. Assurez-vous que le joint du pilote est intact.
13. Réinstallez le brûleur et le média dans le foyer avec des vis à tête #10 à partir du bas que vous avez retirées à l'étape 5.

RÉGLAGE DU DÉBIT DE GAZ

Il est nécessaire de régler le robinet de gaz lors de la conversion du foyer.

1. Localisez et retirez le bouchon en laiton de conversion de pression et réglez-le sur NG ou LP en conséquence. Réinstallez et serrez.

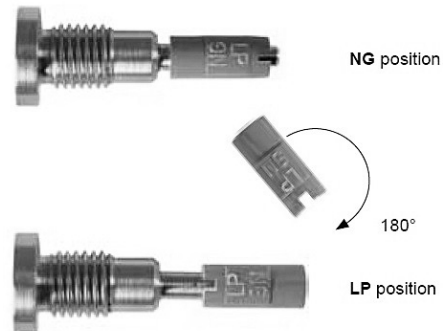

CONVERSION DE GAZ

2. Confirmez que la pression d'entrée du gaz (prise de pression droite sur la vanne) est comprise entre 5.5" w.c./1.4kPa to 10.0" w.c./2.5kPa pour gaz naturel et 11" w.c./2.8kPa to 13" w.c./3.3kPa pour propane. Si la pression ne se situe pas dans ces paramètres, corrigez tout problème de pression d'alimentation en gaz avant de poursuivre la conversion. Fermer le robinet de pression.



3. Installer un manomètre sur la prise de pression de sortie de la vanne.
4. Allumez la cheminée à l'aide de la télécommande.
5. Avec le foyer réglé sur le niveau de flamme le plus élevé, réglez la haute pression du collecteur en ajustant la petite vis plate située dans le bouchon de conversion de pression en laiton. Reportez-vous au tableau ci-dessous pour les réglages de haute

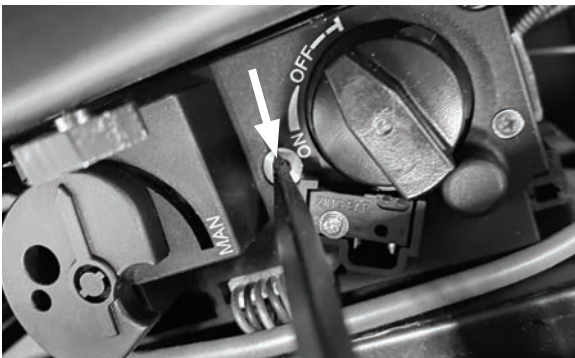

6. Avec le foyer réglé sur le niveau de flamme le plus bas, réglez la basse pression du collecteur en ajustant la vis Allen de 4 mm sur le côté inférieur de la valve. Reportez-vous au tableau ci-dessous pour les réglages de basse pression du collecteur qui varient selon le modèle de foyer.

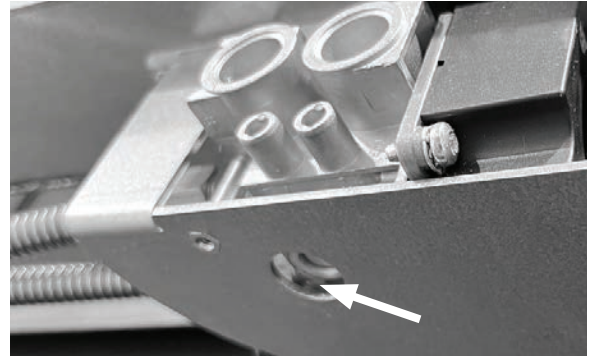

7. Assurez-vous que tous les robinets de pression sont fermés et vérifiez que toutes les connexions/prises de pression ne fuient pas.

MODÈLE	HAUTE PRESSURE	BASSE PRESSURE
ONE6 - NG	4.8" w.c. / 1.2kPa	2.2" w.c. / 0.6kPa
ONE6 - LP	10.0" w.c. / 2.5kPa	3.1" w.c. / 0.8kPa

INSTRUCTIONS SUR L'ÉTIQUETTE DE CONVERSION DE GAZ

1. Lors de la conversion de ce foyer, utilisez un marqueur permanent pour compléter l'étiquette de conversion au gaz fournie, puis apposez-la sur le plancher du foyer, à gauche de l'assemblage Comfort Blower.



SÓLAS

Cette cheminée a été aménagée sur le terrain. Cette étiquette doit être remplie avec de l'encre indélébile et apposée à un endroit bien en vue près de l'étiquette d'inscription de l'appareil.

Modèle d'appareil: _____ Converti en: NG LP

N° Kit de conversion de gaz: _____

Cet appareil a été converti le (MM/JJ/AAAA): _____

Cette conversion de gaz a été complétée par: _____

Adresse: _____

AVERTIR:
Cette conversion de gaz doit être effectuée par un installateur de gaz agréé.

Fabriqué par: Progressive Manufacturing Inc., 452 Sunapee Street, Newport, NH 03773 USA

2. Apposez l'étiquette de conversion de la plaque signalétique fournie sur la plaque signalétique. Assurez-vous de ne pas couvrir les informations sur le modèle et la pression de gaz pour le modèle et le carburant vers lesquels vous convertissez. Avec un marqueur permanent, cochez le type de carburant vers lequel vous convertissez.

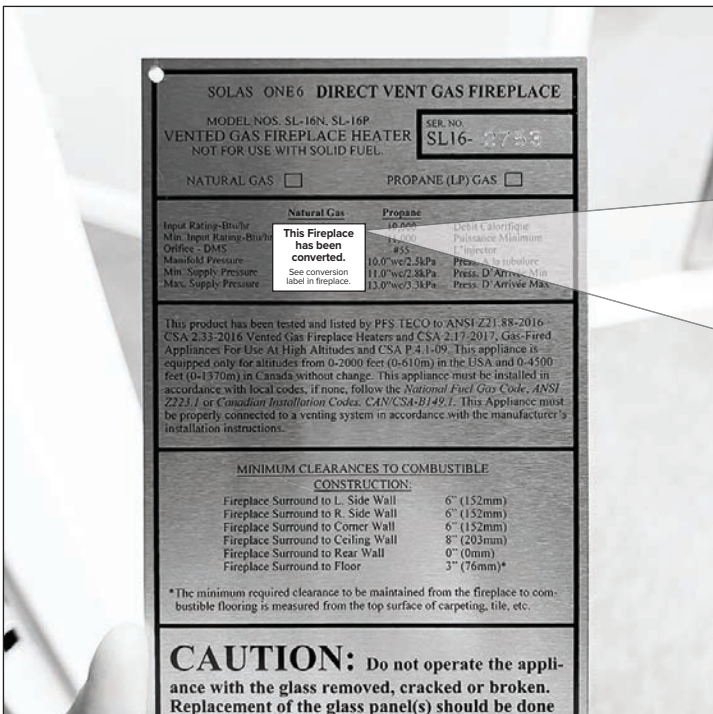

Cette Cheminée a été convertie.

Voir la conversion étiquette dans la cheminée.

MAINTENANCE ANNUELLE

Une agence de service qualifiée doit effectuer une inspection et un entretien annuels de votre foyer au gaz SÓLAS, y compris l'installation globale et la ventilation pour qu'il continue de fonctionner en toute sécurité. Les procédures suivantes doivent être effectuées uniquement par un technicien de service qualifié. L'alimentation en gaz doit être fermée et le poêle doit être complètement froid chaque fois qu'une procédure d'entretien est effectuée. Toutes les pièces de l'appareil qui sont retirées pour l'entretien doivent être remplacées avant l'utilisation.

Cet appareil doit être inspecté avant utilisation et au moins une fois par an par un technicien de service qualifié. Un nettoyage plus fréquent peut être nécessaire en raison d'un excès de poussière ou de peluches provenant de la moquette, des matériaux de literie, des animaux domestiques, etc. Il est impératif que les compartiments de commande et les passages d'air de circulation de cet appareil soient maintenus propres.

NETTOYAGE DU BRÛLEUR ET DU FOYER

Lors de la visite annuelle d'inspection et d'entretien, le technicien de service doit nettoyer le brûleur et la chambre de combustion. Pour accéder au foyer et au brûleur, suivez les instructions commençant à la page 34 de ce manuel.

NE PAS UTILISER UN ASPIRATEUR POUR NETTOYER LA VITRE BRÛLEUR MEDIA.

Un aspirateur peut être utilisé pour nettoyer les parties métalliques du foyer. Laissez le support du brûleur en verre en place. **Utilisez une brosse douce pour nettoyer le support en verre du brûleur.** Si le support du brûleur doit être retiré, retirez-le soigneusement du brûleur et évitez de faire tomber des morceaux de verre dans les espaces d'air autour du brûleur. Suivez les instructions des pages 34 de ce manuel lors du remplacement du support du brûleur sur le dessus du brûleur.

FLUX D'AIR

Le foyer au gaz SÓLAS utilise un système d'échange de chaleur par convection pour maximiser la chaleur fournie par le foyer. Il est important que l'air circule librement à travers le système d'air de convection et par les grilles d'aération. Ne placez pas d'objets contre le foyer qui bloqueraient le flux d'entrée d'air de convection ou devant toute sortie d'air.

NETTOYAGE DES PANNEAUX DE VERRE ET DE PORCELAINE ÉMAILLÉE

AVERTISSEMENT : Ne nettoyez jamais les panneaux de verre ou d'émail lorsqu'ils sont chauds. N'utilisez pas de nettoyeurs abrasifs ou de nettoyeurs contenant de l'ammoniaque.

Lors de la première mise en marche du foyer, il peut y avoir des vapeurs et un film blanc visible sur la vitre. Ce film blanc, un dépôt minéral, est un sous-produit normal du processus de combustion dans un appareil à gaz. La composition du gisement varie avec l'emplacement et le temps et on pense qu'elle est associée à une teneur en soufre variable du gaz. Vous pouvez rencontrer ce problème par intermittence.

Nous avons consulté les fabricants de verre céramique et ils ne peuvent pas offrir une solution définitive au problème. Les éléments suivants ne sont que des recommandations et ne visent pas à garantir des résultats. **REMARQUE:** il s'agit d'un problème indépendant de la volonté de SÓLAS et n'est pas couvert par la garantie.

- Nettoyez régulièrement les panneaux en verre et en porcelaine émaillée dès que vous remarquez une accumulation de film blanc. Si le film est laissé plus longtemps, il se gravera dans le verre et pourra être plus dur ou impossible à retirer.
- N'utilisez JAMAIS de nettoyant abrasif ou de nettoyant à base d'ammoniaque sur la vitre en céramique. Un nettoyant abrasif compromettra la résistance du verre. Un nettoyant de type émulsion est recommandé.
- Utilisez un chiffon doux et humide pour appliquer le nettoyant. Séchez le verre avec un chiffon doux et sec, de préférence en coton. (Les serviettes en papier et les matériaux synthétiques sont abrasifs pour la vitrocéramique et ne doivent pas être utilisés)
- Nous avons obtenu de bons résultats avec les produits suivants, cependant, nous ne pouvons pas garantir les résultats; Brasso, Polish Plus de Kel-kem, Cook Top Clean Creme par Elco, White Off de Rutland, Turtle Wax.
- **NE NETTOYEZ PAS LA VITRE PENDANT QU'ELLE EST CHAUDE!**

REMARQUE: Les piles de votre télécommande et module de commande SÓLAS One-Touch doivent être remplacées chaque année. Utilisez uniquement des piles alcalines de marque telles que Duracell ou Energizer.

REPLACEMENT DE LA BATTERIE

BATTERIES DU MODULE DE COMMANDE

À l'intérieur de votre foyer, il y a (4) piles AA installées à l'intérieur du module de commande.

Des bips fréquents pendant 3 secondes lorsque le moteur tourne indiquent que les piles à l'intérieur du module de commande sont faibles.

1. Retirez le façade du foyer. Inverser les étapes comme indiqué aux pages 34.
2. Desserrez la vis à oreilles argentée située sur le côté supérieur droit du module de commande.



3. Faites glisser l'assemblage du module de commande vers le haut et vers le à gauche comme indiqué.



4. Le couvercle du module de commande glisse vers le haut, exposant les (4) piles AA. Remplacez par (4) piles alcalines AA, en vous assurant que l'orientation des piles est correcte. SÓLAS recommande d'utiliser une pile de marque comme Duracell ou Energizer.



5. Replacez le couvercle des piles, faites glisser le module de commande dans le foyer et serrez la vis à oreilles argentée.
6. Pour réinstaller le contour du foyer, suivez les étapes aux pages 37-38.

PILES DE LA TÉLÉCOMMANDE SÓLAS ONE-TOUCH

L'écran de votre télécommande vous indiquera quand les piles sont bas  .

La télécommande utilise (2) piles alcalines AAA – lors du remplacement, assurez-vous que l'orientation des piles est correcte. SÓLAS recommande d'utiliser une marque connue telle que Duracell ou Energizer.

Les batteries devraient durer une saison complète, selon l'utilisation.

Retirez les piles hors saison pour prolonger vie de la batterie.



MAINTENANCE LOG

Nous recommandons fortement que vous mainteniez un journal d'entretien régulier de ce foyer. Nous avons fourni les formulaires ci-dessous qui le rendent facile. Simplement, demandez à votre technicien qualifié de remplir un des formulaires ci-dessous chaque fois qu'on fait du service. Cela vous aidera à assurer que toutes les procédures de l'entretien ont été achevées, au moindre tous les ans. L'entretien régulier aide à maintenir le bon fonction de votre foyer d'une manière sûre et fiable. Des formulaires supplémentaires sont disponibles de votre installateur ou du technicien de service comme nécessaire.

Date du Service: _____

Serviced par: _____

Service y compris:

- Inspection des conduits
- Nettoyage du brûleur et de la boîte à feu
- Nettoyage de l'espace du contrôle
- Nettoyage du système de convection d'air
- Essais sur l'échappement du gaz des branchements
- Remplacer les piles du module de commande et de la télécommande
- Nettoyer les panneaux et la vitre du foyer
- Autre _____

Date du Service: _____

Serviced par: _____

Service y compris:

- Inspection des conduits
- Nettoyage du brûleur et de la boîte à feu
- Nettoyage de l'espace du contrôle
- Nettoyage du système de convection d'air
- Essais sur l'échappement du gaz des branchements
- Remplacer les piles du module de commande et de la télécommande
- Nettoyer les panneaux et la vitre du foyer
- Autre _____

Date du Service: _____

Serviced par: _____

Service y compris:

- Inspection des conduits
- Nettoyage du brûleur et de la boîte à feu
- Nettoyage de l'espace du contrôle
- Nettoyage du système de convection d'air
- Essais sur l'échappement du gaz des branchements
- Remplacer les piles du module de commande et de la télécommande
- Nettoyer les panneaux et la vitre du foyer
- Autre _____

Date du Service: _____

Serviced par: _____

Service y compris:

- Inspection des conduits
- Nettoyage du brûleur et de la boîte à feu
- Nettoyage de l'espace du contrôle
- Nettoyage du système de convection d'air
- Essais sur l'échappement du gaz des branchements
- Remplacer les piles du module de commande et de la télécommande
- Nettoyer les panneaux et la vitre du foyer
- Autre _____

Date du Service: _____

Serviced par: _____

Service y compris:

- Inspection des conduits
- Nettoyage du brûleur et de la boîte à feu
- Nettoyage de l'espace du contrôle
- Nettoyage du système de convection d'air
- Essais sur l'échappement du gaz des branchements
- Remplacer les piles du module de commande et de la télécommande
- Nettoyer les panneaux et la vitre du foyer
- Autre _____

Date du Service: _____

Serviced par: _____

Service y compris:

- Inspection des conduits
- Nettoyage du brûleur et de la boîte à feu
- Nettoyage de l'espace du contrôle
- Nettoyage du système de convection d'air
- Essais sur l'échappement du gaz des branchements
- Remplacer les piles du module de commande et de la télécommande
- Nettoyer les panneaux et la vitre du foyer
- Autre _____

LISTE DES PIÈCES DE RECHANGE

PART NAME	P/N	PART NAME	P/N
Pilot Head NG/LP	26-501	#53 Burner Orifice (NG)	16N-509
Pilot Thermocouple*	M26-502*	#58 Burner Orifice (LP)	16P-509
#35 Pilot Orifice (NG)	16N-503	Burner Glass Media – Clear	16-511
#27 Pilot Orifice (LP)	16P-503	Burner Module (NG)	16N-901
SÓLAS One-Touch Control Module	S-504	Burner Module (LP)	16P-901
Wall Touch Pad** (Optional)	WTP-1500	Firebox Panel – Rear	16-512
SÓLAS One-Touch Remote	S-507	Firebox Panel – Left	16-513
Gas Valve (Maxitrol)	M46-515	Firebox Panel – Right	216-514
TC Line Red	M46-701	Thermocouple Interrupter Block	M46-703
TC Line Yellow	M46-702	8-Wire Connecting Cable	M46-704
		Glass Assy (including gasket & frame)	16-510

*Il s'agit d'un thermocouple à réponse rapide. Remplacez-le uniquement par la référence SÓLAS M26-502.

** Non compatible avec le kit d'évacuation motorisée à étalonnage automatique SÓLAS

**Pour pièces détachées et le service à la clientèle,
contactez votre revendeur SÓLAS ou;**

SÓLAS, LLC

452 Sunapee Street, Newport, NH 03773

P (603) 298-5169 sales@solasfires.com

SÓLAS

SCHÉMA DE CONTRÔLE

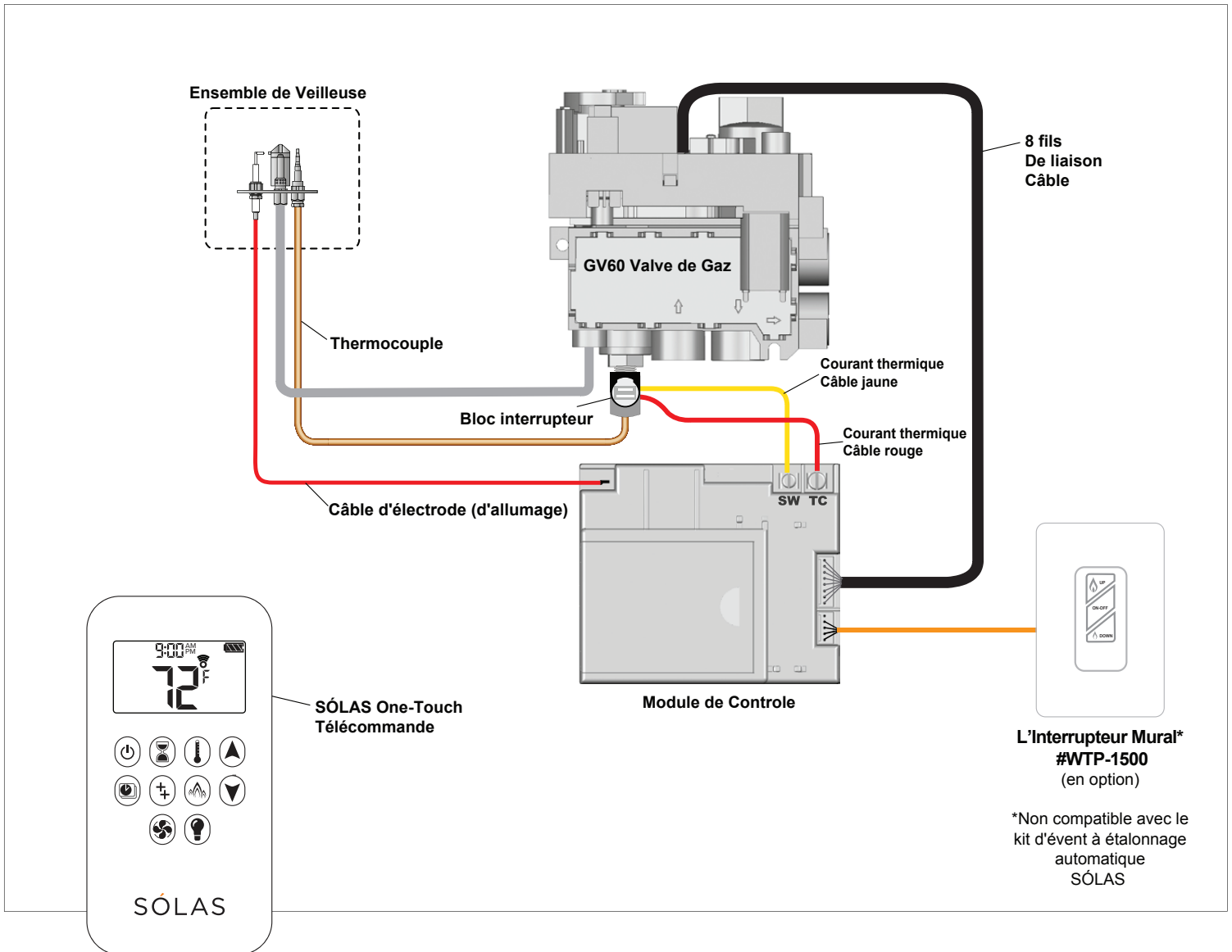

Attention:

Étiqueter tous les fils avant de les débrancher lors de l'entretien des contrôles. Les erreurs de câblage peuvent provoquer un fonctionnement incorrect et dangereux. Vérifier le bon fonctionnement après l'entretien.

SÓLAS

Pour pièces détachées et le service à la clientèle, contactez votre revendeur SÓLAS ou;

SÓLAS, LLC

452 Sunapee Street, Newport, NH 03773

P (603) 298-5169 sales@solasfires.com

INFORMATIONS DE GARANTIE

LA GARANTIE

La garantie à vie limitée de SÓLAS, LLC, une filiale de Progressive Manufacturing, Inc.

(« SÓLAS »), garantit votre cheminée à gaz de marque SÓLAS (le « Produit ») contre les défauts de fabrication et de conception. La structure et la chambre de combustion du Produit sont concernées par la garantie à vie limitée pour les défauts de fabrication affectant l'intégrité structurelle du Produit. Le verre céramique est concerné par la garantie à vie limitée contre les cassures du à la chaleur uniquement. Une fois installés, si les composants fabriqués par SÓLAS s'avèrent défectueux, en termes de conception ou de fabrication, au cours de la période de la garantie à vie limitée et que le Produit est toujours à l'endroit de son installation initiale, SÓLAS pourra, à sa propre discrétion, remplacer ou réparer les composants concernés. Si le remplacement ou la réparation est impossible, SÓLAS pourra, à sa propre discrétion, rembourser le prix d'achat ou le prix de gros du produit SÓLAS, le cas échéant. SÓLAS s'acquittera également des coûts de main d'œuvre, déterminés à sa seule discrétion, encourus par la réparation ou le remplacement des composants au cours de la période de garantie. IL EXISTE DES EXCLUSIONS ET LIMITES à cette garantie à vie limitée, telles que décrites dans les présentes.

DATE DE DÉBUT DE LA COUVE

La couverture de la garantie débute à la date de l'installation. La garantie entre en vigueur dans les 24 mois suivant la date d'expédition du produit par SÓLAS, peu importe la date d'installation.

EXCLUSIONS ET LIMITES

La garantie à vie limitée ne s'applique que si le Produit est installé aux États-Unis ou Canada et s'il est exploité et entretenu conformément aux instructions accompagnant le Produit et à tous les codes et bonnes pratiques relatifs aux installations et à la construction en vigueur.

Cette garantie est non transférable et ne concerne que le propriétaire initial du produit. Le Produit doit être acheté chez l'un des revendeurs de SÓLAS et une preuve d'achat doit être fournie. La structure et la chambre de combustion du Produit sont concernées par la garantie à vie limitée. Les éléments suivants ne sont pas garantis par la garantie à vie limitée mais couverts de la manière suivante :

- **Brûleur** – Réparation ou remplacement pendant trois ans à partir de la date d'installation.
- **Composants Électriques et de Gaz** – Réparation ou remplacement pendant un an à partir de la date d'installation.
- **Ventilateur et Télécommandes** – Réparation ou remplacement pendant un an à partir de la date d'installation.
- **Revêtement en Céramique de la Chambre de Combustion** – Remplacement pendant un an à partir de la date d'installation en cas de fissure ou brisure due au stress thermique. Exclut les fissures, éraflures et légères décolorations qui n'affectent pas le fonctionnement ou la sécurité de l'appareil.
- **Joins** – Réparation ou remplacement pendant un an à partir de la date d'installation.
- **Façade** – Remplacement pendant un an à partir de la date d'installation en cas de fissure ou brisure due au stress thermique. Exclut les fissures, éraflures et légères décolorations qui n'affectent pas le fonctionnement ou la sécurité de l'appareil.
- **La Main d'œuvre** – Les taux en vigueur de SÓLAS s'appliquent au cours de la période de garantie des composants. SÓLAS ne sera pas responsable des frais de déplacement associés à l'entretien.

SÓLAS ne sera pas tenu responsable (a) des dégâts causés par toute usure normale, accident, émeute, incendie, inondation ou actes de force majeure ; (b) des dégâts causés par tout abus, négligence, utilisation inadaptée ou altération ou réparation non autorisée du Produit affectant sa stabilité ou performance. Le Produit doit être soumis à une utilisation normale. Le produit est conçu pour brûler uniquement au gaz naturel ou propane. Les combustibles conventionnels comme le bois, le charbon ou tout autre combustible solide endommageront le Produit, généreront des températures excessives et pourraient causer un incendie ; (c) des dégâts causés par le manque d'entretien conformément aux instructions fournies avec le Produit et (d) les dégâts, réparations ou l'inefficacité provenant de la mauvaise installation ou utilisation du Produit.

La décoloration et l'augmentation, la réduction ou le mouvement de certaines pièces et les bruits y relatifs sont tout à fait normaux, ne constituent pas un défaut et ne sont donc pas couverts par la garantie. L'installateur doit s'assurer que l'appareil brûleur conformément aux caractéristiques au moment de l'installation. Des flammes trop importantes (dus à une utilisation excessive comparée au taux de BTU) dans cet appareil peuvent gravement l'endommager et annuleront la garantie.

Cette garantie est nulle si :

- a) L'appareil a été utilisé dans des atmosphères contenant du chlore, de la fluorine ou d'autres produits chimiques dangereux.
- b) L'appareil est immergé dans l'eau ou est soumis à des périodes d'humidité et de condensation prolongées.

- c) Tout dégât de l'appareil, de la chambre de combustion, de l'échangeur thermique ou des autres composants dû à l'eau ou aux conditions météorologiques résulte, entre autres, en une mauvaise ventilation de l'appareil

Les dégâts des surfaces en inox, or, nickel ou porcelaine causés par des empreintes digitales, éraflures, objets ayant fondu ou autres sources extérieures apposées sur ces surfaces au cours du nettoyage ne sont pas couverts par la garantie.

SÓLAS n'est pas responsable du tirage inadapté du système dû aux systèmes de climatisation et de chauffage, de ventilation mécanique ou toute autre condition de construction qui peut générer une pression négative dans la pièce dans laquelle l'appareil est installé. En outre, SÓLAS n'assume pas la responsabilité des conditions de tirage dues aux conditions de ventilation, à la présence d'arbres ou de bâtiments à proximité, aux vents violents ou aux facteurs environnementaux inhabituels et aux conditions qui limitent le fonctionnement de l'appareil.

Cette garantie à vie limitée ne concerne que les pièces et la main d'œuvre mentionnées dans les présentes. SÓLAS ne sera en aucun cas tenu responsable pour les matériaux, composants ou construction non fabriqués ou fournis par SÓLAS ou pour la main d'œuvre nécessaire pour installer, réparer ou retirer ces matériaux, composants ou construction. En outre, les factures de gaz ou d'électricité excessives dues à tout défaut des équipements ne sont pas couvertes par cette garantie. Tous les composants de remplacement ou de réparation seront expédiés FAB depuis l'usine SÓLAS la plus proche.

INFORMATIONS

Il est expressément convenu et compris que la seule obligation de SÓLAS et le seul recours de l'acheteur au titre de cette garantie, de toute autre garantie, expresse ou implicite, de tout contrat, engagement ou autre, seront limités au remplacement, à la réparation ou au remboursement du produit.

En aucun cas SÓLAS ne saurait être tenu responsable de tout dégât consécutif causé par tout défaut du Produit, que ces dégâts surviennent ou soient découverts avant ou après la réparation ou le remplacement et qu'ils soient dus ou non à une faute de SÓLAS. SÓLAS n'a pas effectué et n'effectue pas de déclarations en ce qui concerne l'adéquation de la garantie avec un objectif précis et il n'est pas impliqué que la garantie sera adéquate à un objectif précis.

SÓLAS ne propose aucune déclaration expresse autre que la garantie à vie limitée. La durée de toute garantie implicite est limitée à la durée de cette garantie expresse.

Personne n'est autorisé à modifier la garantie à vie limitée ou à créer pour SÓLAS toute autre obligation ou responsabilité en relation avec le Produit. Certains états et provinces ne permettent pas l'exclusion ou la limite des dégâts consécutifs, les exclusions et limites cidessus peuvent donc ne pas vous être applicables. Les dispositions de la présente garantie à vie limitée viennent compléter et non s'ajouter ou se soustraire aux garanties contractuelles et droits et recours prévus par la législation en vigueur.

ENQUÊTE SUR LES RÉCLAMATIONS CONTRE LA GARANTIE

SÓLAS se réserve le droit d'étudier toute demande déposée au titre de la garantie à vie limitée et de déterminer, à sa seule discrétion, la méthode de résolution de la demande.

Pour profiter des bénéfices et avantages décrits dans la présente garantie à vie limitée, l'appareil doit être installé et réparé par un technicien certifié par SÓLAS.

Contactez SÓLAS à l'adresse indiquée ci-dessus pour obtenir une liste des revendeurs/distributeurs approuvés. SÓLAS ne sera jamais tenu responsable pour les garanties prévues par les sous-traitants non approuvés sans avoir obtenu le consentement préalable de SÓLAS.

COMMENT ENREGISTRER UNE RÉCLAMATION CONTRE LA GARANTIE

Afin de déposer une demande de garantie valide, vous devez contacter le revendeur/distributeur SÓLAS auprès duquel vous avez acheté le Produit. Si vous ne pouvez localiser ce vendeur/distributeur, vous devez en informer SÓLAS par écrit. SÓLAS doit être informé du défaut par écrit dans les 90 jours suivant la date de la panne. Les notifications doivent être envoyées au département Garantie de SÓLAS à l'adresse 452 Sunapee Street, Newport, NH 03773 ou via notre site Internet www.solasfires.com

SÓLAS, LLC

P (603) 298-5169

F (603) 298-9246

solasfires.com/warranty

ENREGISTREZ VOS INFORMATIONS PRODUIT

N° de modèle:: _____ N° de série:: _____

Date d'achat: _____ Date d'installation: _____

MERCI D'AVOIR CHOISI

SÓLAS

solasfires.com

PROUDLY DESIGNED
& BUILT IN THE

USA